

การประชุมสภาเทศบาลเมืองชัยนาท
สมัยสามัญ สมัยที่ ๓ ประจำปี พ.ศ. ๒๕๖๖
วันศุกร์ที่ ๑๑ เดือนสิงหาคม พ.ศ. ๒๕๖๖ เวลา ๑๔.๐๐ น.
ณ ห้องประชุมสภาเทศบาลเมืองชัยนาท

รายชื่อผู้มาประชุม

๑. นายเกรียงศักดิ์	ม่วงทอง	ประธานสภาเทศบาล/ สมาชิกสภาเทศบาล เขต ๒
๒. นายศักดิ์สิทธิ์	กาญจนาศักดิ์ชัย	รองประธานสภาเทศบาล/ สมาชิกสภาเทศบาล เขต ๒
๓. นางสาวศศิธร	ลิ้วนภโรจน์	สมาชิกสภาเทศบาล เขต ๑
๔. นายวรกร	ไพลรุ่งเรือง	สมาชิกสภาเทศบาล เขต ๑
๕. นายทรงศักดิ์	ประสิทธิ์หัตถ์	สมาชิกสภาเทศบาล เขต ๑
๖. นายรัตน์	กำเนิดเกียรติศักดิ์	สมาชิกสภาเทศบาล เขต ๑
๗. นายจามีกร	โตจีน	สมาชิกสภาเทศบาล เขต ๑
๘. นายสุชาติ	สรสิทธิ์	สมาชิกสภาเทศบาล เขต ๒
๙. นายสิโรโชค	ภูเปี่ยม	สมาชิกสภาเทศบาล เขต ๒
๑๐. นายกิตติ์ชนม์	ศุภสิทธิกุลชัย	สมาชิกสภาเทศบาล เขต ๓
๑๑. นายสุขสันต์	ลัทธิเดช	สมาชิกสภาเทศบาล เขต ๓
๑๒. นายนพดล	เจริญหินทอง	สมาชิกสภาเทศบาล เขต ๓
๑๓. นายบรม	โอภาศิริโมฆิต	สมาชิกสภาเทศบาล เขต ๓
๑๔. นายวินัย	ขำกล้า	สมาชิกสภาเทศบาล เขต ๓
๑๕. นางสาวสุภัทรา	ภัทรานิรมย์	สมาชิกสภาเทศบาล เขต ๓

รายชื่อผู้ไม่มาประชุม

๑. นายภัณฑารักษ์	สินทรัพย์	สมาชิกสภาเทศบาล เขต ๑ (ลาไปต่างประเทศ)
๒. นายณัฐพงศ์	นवलแสง	สมาชิกสภาเทศบาล เขต ๒
๓. นายสุรียัน	ศรีภักดี	สมาชิกสภาเทศบาล เขต ๒

รายชื่อผู้เข้าร่วมประชุม

๑. นายเจษฎา	สีพี่น้อง	นายกเทศมนตรี
๒. นายสุรชัย	รัตนเกียรติชัย	รองนายกเทศมนตรี
๓. นายปิยะ	เหล่าสุวรรณ	รองนายกเทศมนตรี
๔. นายธรรมศักดิ์	ดีประดิษฐ์	รองนายกเทศมนตรี
๕. นายสุวรรณ	โมรา	เลขานุการนายกเทศมนตรี
๖. นายสุชาติ	อรุณเมือง	ที่ปรึกษานายกเทศมนตรี
๗. นายวรรณเขต	ดวงยิหวา	ที่ปรึกษานายกเทศมนตรี
๘. นายอรุณ	คัมพูน	ปลัดเทศบาล/เลขานุการสภาเทศบาล
๙. นายไพโรจน์	พัฑพานิช	รองปลัดเทศบาล
๑๐. นายไพโรจน์	รัศมี	รองปลัดเทศบาล
๑๑. นางสาวน้ำฝน	วลาณันท์ฤทธิ	หัวหน้าฝ่ายอำนวยการ รท. หัวหน้าสำนักปลัดเทศบาล

๑๒. นางสาวศุภิณี	ภูเพ็ชร	ผู้อำนวยการกองสาธารณสุข และสิ่งแวดล้อม
๑๓. นางสาวสุวิณี	เชาวลิต	ผู้อำนวยการกองคลัง
๑๔. นายชาญชัย	ศิริวัฒน์	ผู้อำนวยการกองสวัสดิการสังคม
๑๕. นางสาวชล	ภาคศิริ	ผู้อำนวยการกองการศึกษา
๑๖. นายชัยวัฒน์	กิตติวงศ์สุนทร	ผู้อำนวยการกองช่าง
๑๗. นางสาวสุกัญญา	อ่อนพร	หัวหน้าฝ่ายแผนงานและงบประมาณ ร.ผอ.กองยุทธศาสตร์และงบประมาณ
๑๘. นายไพฑูรย์	โชติการุณย์	หัวหน้าฝ่ายบุคลากรทางการศึกษา ร.ผู้อำนวยการกองการเจ้าหน้าที่
๑๙. นางสาวนพรัตน์	บุพผา	รองผู้อำนวยการสถานศึกษา ร.ร.ทบ.บ้านกล้วย
๒๐. นางสาวสุกัญญา	คล้ายสมาน	รองผู้อำนวยการสถานศึกษา ร.ร.ทบ.เขาท่าพระ
๒๑. นางสมฤดี	หยกประดิษฐ์	รองผู้อำนวยการสถานศึกษา ร.ร.ทบ.บ้านกล้วย ร.ผอ.สถานศึกษา ร.ร.ทบ.วัดหัวยาง
๒๒. นางนันทิยา	พงษ์ทอง	ผู้จัดการสถานธนาถบาล

เริ่มประชุมเวลา ๑๔.๐๐ น.

นายอรุณ คุ่มหุ่น

ปลัดเทศบาล/เลขานุการสภาฯ

นายเกรียงศักดิ์ ม่วงทอง

ประธานสภาเทศบาล

บัดนี้ สมาชิกสภาเทศบาลได้มาพร้อมกัน ณ ที่ประชุมแห่งนี้แล้ว
ขอเรียนเชิญท่านประธานสภาเทศบาลเปิดการประชุม ขอเชิญครับ

สวัสดิ์ครับท่านสมาชิกสภาเทศบาล ผู้มีเกียรติทุกท่าน วันนี้เป็นวัน
วันประชุมสภาเทศบาล สมัยสามัญ สมัยที่ ๓ ประจำปี พ.ศ. ๒๕๖๖ เพื่อให้
สมาชิกสภาเทศบาลเมืองชัยนาทได้พิจารณาให้ความเห็นชอบกับญัตติในเรื่อง
ต่างๆ ซึ่งเจ้าหน้าที่จัดส่งเอกสารพร้อมด้วยระเบียบวาระการประชุมไปให้ท่าน
ทราบล่วงหน้าแล้วนั้น วันนี้มีสมาชิกมาประชุม ๑๕ ท่าน ครบองค์ประชุม
จึงขอเปิดการประชุม ขอเชิญเลขานุการสภาเทศบาล อ่านประกาศเรียกประชุม

นายอรุณ คุ่มหุ่น

ปลัดเทศบาล/เลขานุการสภาฯ

ประกาศสภาเทศบาลเมืองชัยนาท

เรื่อง เรียกประชุมสภาเทศบาลเมืองชัยนาท สมัยสามัญ สมัยที่ ๓
ประจำปี พ.ศ. ๒๕๖๖

.....

ตามที่สภาเทศบาลเมืองชัยนาท มีมติในการประชุมสภาเทศบาล
สมัยสามัญ สมัยแรก เมื่อวันที่ ๒๐ กุมภาพันธ์ ๒๕๖๖ ได้กำหนดวันเริ่ม
ประชุมสภาเทศบาลเมืองชัยนาท สมัยสามัญ สมัยที่ ๓ ประจำปี
พ.ศ. ๒๕๖๖ ตั้งแต่วันที่ ๑ สิงหาคม ๒๕๖๖ เป็นต้นไป มีกำหนดไม่เกิน
สามสิบวัน นั้น

อาศัยอำนาจตามความในมาตรา ๒๕ แห่งพระราชบัญญัติเทศบาล พ.ศ. ๒๔๙๖ และที่แก้ไขเพิ่มเติมถึง (ฉบับที่ ๑๔) พ.ศ. ๒๕๖๒ จึงให้เรียกประชุมสภาเทศบาลเมืองชัยนาท สมัยสามัญ สมัยที่ ๓ ประจำปี พ.ศ. ๒๕๖๖ ตั้งแต่วันที่ ๑ สิงหาคม ๒๕๖๖ เป็นต้นไป มีกำหนดไม่เกินสามสิบวัน

ประกาศ ณ วันที่ ๑๙ กรกฎาคม พ.ศ. ๒๕๖๖

(ลงชื่อ) เกรียงศักดิ์ ม่วงทอง
(นายเกรียงศักดิ์ ม่วงทอง)

ประธานสภาเทศบาลเมืองชัยนาท

ระเบียบวาระที่ ๑
นายเกรียงศักดิ์ ม่วงทอง
ประธานสภาเทศบาล

เรื่องที่ประธานจะแจ้งให้ที่ประชุมทราบ

ด้วย นายภัณฑารักษ์ สิ้นทรัพย์ สมาชิกสภาเทศบาล เขต ๑ ได้ยื่นใบลาไปต่างประเทศ ระหว่างวันที่ ๑๑ - ๑๔ สิงหาคม ๒๕๖๖ โดยผู้ว่าราชการจังหวัดชัยนาท ได้พิจารณาอนุญาต เป็นไปตามระเบียบว่าด้วยการลาของผู้บริหารท้องถิ่น ผู้ช่วยผู้บริหารท้องถิ่นและสมาชิกสภาท้องถิ่น พ.ศ. ๒๕๔๗ ข้อ ๑๔

วันนี้มีสมาชิกยื่นใบลาป่วย จำนวน ๒ ราย

๑. นายณัฐพงศ์ นवलแสง
 ๒. นายสุรียัน ศรีภักดี
- ซึ่งผมพิจารณาแล้วอนุญาต

ระเบียบวาระที่ ๒
นายเกรียงศักดิ์ ม่วงทอง
ประธานสภาเทศบาล

เรื่อง รับรองรายงานการประชุมสภาเทศบาลเมืองชัยนาท สมัยสามัญ สมัยที่ ๒ ประจำปี พ.ศ. ๒๕๖๖ เมื่อวันที่ ๒ พฤษภาคม ๒๕๖๖

ตามที่เจ้าหน้าที่เทศบาลได้จัดส่งรายงานการประชุมสภาเทศบาลเมืองชัยนาท สมัยสามัญ สมัยที่ ๒ ประจำปี พ.ศ. ๒๕๖๖ เมื่อวันที่ ๒ พฤษภาคม ๒๕๖๖ ไปให้ท่านสมาชิกได้รับทราบล่วงหน้าแล้ว มีสมาชิกท่านใดจะขอเปลี่ยนแปลงและแก้ไขข้อความตอนใดบ้างหรือไม่ ขอเรียนเชิญ (ไม่มีสมาชิกแก้ไข) ถ้าไม่มีสมาชิกขอเปลี่ยนแปลงแก้ไข ขอมติที่ประชุมสมาชิกท่านใดเห็นชอบรับรองรายงานการประชุมสภาเทศบาลเมืองชัยนาท สมัยสามัญ สมัยที่ ๒ ประจำปี พ.ศ. ๒๕๖๖ เมื่อวันที่ ๒ พฤษภาคม ๒๕๖๖ โปรดยกมือขึ้น

มติที่ประชุม
ระเบียบวาระที่ ๓
นายเกรียงศักดิ์ ม่วงทอง
ประธานสภาเทศบาล

เห็นชอบให้รับรองรายงานการประชุมด้วยคะแนนเสียงเป็นเอกฉันท์

เรื่อง ที่เสนอให้ที่ประชุมทราบ

ด้วย กองยุทธศาสตร์และงบประมาณ ได้ดำเนินการจัดทำผลการประเมินการจัดบริการสาธารณสุขเขตและค่าเป้าหมายขั้นต่ำมาตรฐานการจัดบริการสาธารณสุขของเทศบาล ประจำปี พ.ศ. ๒๕๖๖ ซึ่งปฏิบัติตามหนังสือสำนักงานคณะกรรมการกระจายอำนาจ ด่วนมาก ที่ นร ๐๑๐๗/ว ๓๘๙๘ ลงวันที่ ๓๑ พฤษภาคม ๒๕๖๖ ให้นำข้อมูลที่ได้จากการประเมินตนเองตามแบบประเมิน การจัดบริการสาธารณสุขตามเกณฑ์ชี้วัด และค่าเป้าหมายขั้นต่ำมาตรฐานการจัดการบริการสาธารณสุขของเทศบาล ประจำปี ๒๕๖๖ รายงานที่ประชุมสภาขององค์กรปกครองส่วนท้องถิ่นทราบรายละเอียดตามเอกสารที่แจกให้สมาชิกสภาเทศบาลทุกท่าน

ระเบียบวาระที่ ๔

เรื่อง ที่เสนอให้ที่ประชุมพิจารณา

๔.๑ ญัตติ เสนอร่างเทศบัญญัติงบประมาณรายจ่าย ประจำปีงบประมาณ พ.ศ. ๒๕๖๗ (กองยุทธศาสตร์และงบประมาณ)

นายเกรียงศักดิ์ ม่วงทอง
ประธานสภาเทศบาล

ขอเชิญคณะผู้บริหาร เสนอญัตติ

นายเจษฎา สีพี่น้อง
นายกเทศมนตรี

แถลงหลักการและเหตุผลต่อสภาเทศบาล
(รายละเอียดตามเอกสารแนบหมายเลข ๑ หน้า ๑ - ๘)

นายเกรียงศักดิ์ ม่วงทอง
ประธานสภาเทศบาล

มีสมาชิกท่านใดจะอภิปราย ขอเชิญ (ไม่มี) ขอมติที่ประชุม
สมาชิกท่านใดเห็นชอบให้รับหลักการในการพิจารณาเสนอร่างเทศบัญญัติ
งบประมาณรายจ่าย ประจำปีงบประมาณ พ.ศ. ๒๕๖๗ (กองยุทธศาสตร์และ
งบประมาณ) วาระ ๑ โปรดยกมือขึ้น

มติที่ประชุม

สภามีมติด้วยคะแนนเสียงเป็นเอกฉันท์ รับหลักการแห่งร่างเทศบัญญัติ
งบประมาณรายจ่าย ประจำปีงบประมาณ พ.ศ.๒๕๖๗ ในวาระที่ ๑

นายเกรียงศักดิ์ ม่วงทอง
ประธานสภาเทศบาล

เป็นอันว่าสภามีมติเห็นชอบตามที่คณะผู้บริหารเสนอสำหรับในการ
พิจารณาร่างเทศบัญญัติงบประมาณรายจ่าย ประจำปีงบประมาณ พ.ศ. ๒๕๖๗
ซึ่งผ่านความเห็นชอบในวาระ ๑ ไปแล้วนั้น

ในวาระ ๒ ขั้นการแปรญัตติ ตามระเบียบกระทรวงมหาดไทย ว่าด้วย
ข้อบังคับการประชุมสภาท้องถิ่น พ.ศ. ๒๕๔๗ แก้ไขเพิ่มเติมถึง (ฉบับที่ ๒)
พ.ศ. ๒๕๕๔ ข้อ ๔๕ วรรค ๓ กำหนดว่า

“ญัตติร่างข้อบัญญัติงบประมาณจะพิจารณาสามวาระรวดเดียวไม่ได้
และในการพิจารณาวาระที่สอง ให้กำหนดระยะเวลาเสนอคำแปรญัตติไว้ไม่
น้อยกว่ายี่สิบสี่ชั่วโมง นับแต่สภาท้องถิ่นมีมติรับหลักการแห่งร่างข้อบัญญัติ
งบประมาณนั้น”

ขอให้สมาชิกสภาเทศบาลเสนอว่าจะให้กำหนดระยะเวลาแปรญัตติ
อย่างไร ขอเชิญครับ

นายจามีกร ไตจีน
สมาชิกสภาเทศบาล เขต ๑

สำหรับในการพิจารณาวาระที่ ๒ ซึ่งเป็นเรื่องของการแปรญัตติงบประมาณ
รายจ่าย ประจำปีงบประมาณ พ.ศ. ๒๕๖๗ ขอเสนอให้กำหนดระยะเวลา
ในการยื่นคำขอแปรญัตติต่อคณะกรรมการแปรญัตติ วันอังคารที่ ๑๕ สิงหาคม
๒๕๖๖ ถึงวันพฤหัสบดีที่ ๑๗ สิงหาคม ๒๕๖๖ ในวันและเวลาราชการ
ห้องประชุมสภาเทศบาลเมืองชัยนาท และกำหนดวันพิจารณาคำแปรญัตติ
ในวันศุกร์ที่ ๑๘ สิงหาคม ๒๕๖๖ เวลา ๐๘.๓๐ น. ถึงเวลา ๑๖.๓๐ น.
ห้องประชุมสภาเทศบาลเมืองชัยนาท เป็นไปตามระเบียบกระทรวง
มหาดไทย ว่าด้วยข้อบังคับการประชุมสภาท้องถิ่น พ.ศ. ๒๕๔๗ ข้อ ๑๑๕

นายเกรียงศักดิ์ ม่วงทอง
ประธานสภาเทศบาล

มีสมาชิกท่านใดจะเสนอเป็นอย่างอื่น (ไม่มี) หากไม่มีท่านใดเสนอ
เป็นอย่างอื่น เป็นอันว่าการพิจารณาวาระที่ ๒ ซึ่งเป็นเรื่อง การแปรญัตติ
งบประมาณรายจ่ายประจำปีงบประมาณ พ.ศ. ๒๕๖๗ กำหนดระยะเวลา
ในการยื่นคำแปรญัตติต่อคณะกรรมการแปรญัตติ วันอังคารที่ ๑๕ สิงหาคม
๒๕๖๖ ถึงวันพฤหัสบดีที่ ๑๗ สิงหาคม ๒๕๖๖ ในวันและเวลาราชการ

ณ ห้องประชุมสภาเทศบาลเมืองชัยนาท และกำหนดวันพิจารณาคำแปร
ญัตติ ในวันศุกร์ที่ ๑๘ สิงหาคม ๒๕๖๖ เวลา ๐๘.๓๐ น. ถึงเวลา ๑๖.๓๐ น.
ณ ห้องประชุมสภาเทศบาลเมืองชัยนาท เป็นไปตามระเบียบ
กระทรวงมหาดไทย ว่าด้วยข้อบังคับการประชุมสภาท้องถิ่น พ.ศ. ๒๕๔๗
ข้อ ๑๑๕

สำหรับคณะกรรมการแปรญัตติร่างเทศบัญญัติ ได้มีการแต่งตั้ง
เป็นกรรมการไว้ในสมัยการประชุมสภาเทศบาลเมืองชัยนาท สมัยสามัญ
สมัยแรก ประจำปี พ.ศ. ๒๕๖๔ เมื่อวันที่ ๖ พฤษภาคม ๒๕๖๔
โดยนายอรุณ คัมพูน เลขานุการสภาเทศบาล ได้นำประชุมและเปิดประชุมและ
ได้ผู้ที่ได้รับเลือกเป็นคณะกรรมการดังกล่าวข้างต้นเลือกประธานกรรมการ
และเลขานุการ ตามข้อ ๑๐๙ แห่งระเบียบกระทรวงมหาดไทย ว่าด้วยข้อบังคับ
การประชุมสภาท้องถิ่น พ.ศ. ๒๕๔๗ มีมติเห็นชอบดังนี้

๑. นายวินัย ชำกล้า ประธานกรรมการ
๒. นายสิริโชค ภูเปี่ยม กรรมการ
๓. นายบรม โอภาศิริโฆสิต กรรมการ/เลขานุการ

๔.๒ ญัตติ ขอแก้ไขเปลี่ยนแปลงคำชี้แจง (กองยุทธศาสตร์และงบประมาณ)

นายเกรียงศักดิ์ ม่วงทอง
ประธานสภาเทศบาล

ขอเชิญคณะผู้บริหาร เสนอญัตติ

นายปิยะ เหล่าสุวรรณ
รองนายกเทศมนตรี

แถลงหลักการและเหตุผลต่อสภาเทศบาล
(รายละเอียดตามเอกสารแนบหมายเลข ๒ หน้า ๙ - ๑๓)

นายเกรียงศักดิ์ ม่วงทอง
ประธานสภาเทศบาล

มีสมาชิกท่านใดจะอภิปราย ขอเชิญ (ไม่มี) ขอมติที่ประชุม
สมาชิกท่านใดเห็นชอบด้วยกับญัตติ ขอแก้ไขเปลี่ยนแปลงคำชี้แจง
(กองยุทธศาสตร์และงบประมาณ) โปรดยกมือขึ้น

มติที่ประชุม

สภามีมติอนุมัติด้วยคะแนนเสียงเป็นเอกฉันท์ตามที่คณะผู้บริหารเสนอ

นายเกรียงศักดิ์ ม่วงทอง
ประธานสภาเทศบาล

ขอเชิญคณะผู้บริหาร เสนอญัตติ

นายปิยะ เหล่าสุวรรณ
รองนายกเทศมนตรี

แถลงหลักการและเหตุผลต่อสภาเทศบาล
(รายละเอียดตามเอกสารแนบหมายเลข ๓ หน้า ๑๔ - ๑๙)

นายเกรียงศักดิ์ ม่วงทอง
ประธานสภาเทศบาล

มีสมาชิกท่านใดจะอภิปราย ขอเชิญ (ไม่มี) ขอมติที่ประชุม
สมาชิกท่านใดเห็นชอบด้วยกับญัตติ ขออนุมัติ โอนเงินงบประมาณรายจ่าย
ประจำปีงบประมาณ พ.ศ. ๒๕๖๖ เพื่อตั้งจ่ายเป็นรายการใหม่ (กองคลัง/
กองสาธารณสุขและสิ่งแวดล้อม/กองการเจ้าหน้าที่) โปรดยกมือขึ้น

มติที่ประชุม

สภามีมติอนุมัติด้วยคะแนนเสียงเป็นเอกฉันท์ตามที่คณะผู้บริหารเสนอ

๔.๔ ญัตติ ขอความเห็นชอบร่างเทศบัญญัติ เรื่องหลักเกณฑ์และอัตรา
ค่าตอบแทนการตรวจแบบแปลนก่อสร้างหรือตัดแปลงอาคาร นายช่างและ
นายตรวจ พ.ศ. ๒๕๖๖ (กองช่าง)

นายเกรียงศักดิ์ ม่วงทอง
ประธานสภาเทศบาล

ขอเชิญคณะผู้บริหาร เสนอญัตติ

นายปิยะ เหล่าสุวรรณ
รองนายกเทศมนตรี

แถลงหลักการและเหตุผลต่อสภาเทศบาล
(รายละเอียดตามเอกสารแนบหมายเลข ๔ หน้า ๒๐ - ๒๓)

นายเกรียงศักดิ์ ม่วงทอง
ประธานสภาเทศบาล

อาศัยระเบียบกระทรวงมหาดไทย ว่าด้วยข้อบังคับการประชุมสภา
ท้องถิ่น พ.ศ. ๒๕๔๗ แก้ไขเพิ่มเติมถึง (ฉบับที่ ๒) พ.ศ. ๒๕๕๔ ข้อ ๔๕
ญัตติร่างข้อบัญญัติที่ประชุมสภาท้องถิ่นต้องพิจารณาเป็นสามวาระ แต่ที่
ประชุมสภาท้องถิ่นจะอนุมัติให้พิจารณาสามวาระรวดเดียวได้ ในการพิจารณา
สามวาระรวดเดียว ผู้บริหารท้องถิ่นหรือสมาชิกสภาท้องถิ่นจำนวนไม่น้อยกว่า
หนึ่งในสามของจำนวนผู้ที่อยู่ในที่ประชุมจะเป็นผู้เสนอก็ได้ เมื่อที่ประชุมสภา
ท้องถิ่นอนุมัติให้พิจารณาสามวาระรวดเดียวแล้ว การพิจารณาวาระที่สองนั้น
ให้ที่ประชุมสภาท้องถิ่นเป็นกรรมการแปรญัตติเต็มสภา โดยให้ประธานที่ประชุม
เป็นประธานคณะกรรมการแปรญัตติ ดังนั้นต้องขอให้ที่ประชุมได้พิจารณาญัตติ
ร่างเทศบัญญัติว่าจะพิจารณาสามวาระรวดเดียวหรือไม่ ขอเชิญท่านสมาชิกสภาฯ
ได้เสนอเพื่อขอมติในที่ประชุมด้วยครับ

นางสาวศศิธร ลีวันภโรจน์
สมาชิกสภาเทศบาล เขต ๑

เรียนท่านประธานสภาฯ ท่านผู้บริหาร ท่านสมาชิกสภาและผู้เข้าร่วม
ประชุมทุกท่าน ดิฉัน นางสาวศศิธร ลีวันภโรจน์ สมาชิกสภาเทศบาล เขต ๑
ขอเสนอให้พิจารณาสามวาระรวดเดียวค่ะ

นายเกรียงศักดิ์ ม่วงทอง
ประธานสภาเทศบาล

ขอผู้รับรองจำนวนไม่น้อยกว่าหนึ่งในสามของจำนวนผู้ที่อยู่ในที่ประชุม
ด้วยครับ

นางสาวสุภัทรา ภัทราภิรมย์
สมาชิกสภาเทศบาล เขต ๓

เรียนท่านประธานสภาฯ ดิฉัน นางสาวสุภัทรา ภัทราภิรมย์
สมาชิกสภาเทศบาล เขต ๓ ขอเสนอให้พิจารณาสามวาระรวดเดียวค่ะ

นายกิตติ์ชนม์ ศุภสิทธิกุลชัย
สมาชิกสภาเทศบาล เขต ๓

เรียนท่านประธานสภาฯ กระผม นายกิตติ์ชนม์ ศุภสิทธิกุลชัย
สมาชิกสภาเทศบาล เขต ๓ ขอเสนอให้พิจารณาสามวาระรวดเดียวครับ

นายสุชาติ สรสิทธิ์
สมาชิกสภาเทศบาล เขต ๒

เรียนท่านประธานสภาฯ กระผม นายสุชาติ สรสิทธิ์
สมาชิกสภาเทศบาล เขต ๒ ขอเสนอให้พิจารณาสามวาระรวดเดียวครับ

นายวินัย ขำกล้า
สมาชิกสภาเทศบาล เขต ๓

เรียนท่านประธานสภาฯ กระผม นายวินัย ขำกล้า
สมาชิกสภาเทศบาล เขต ๓ ขอเสนอให้พิจารณาสามวาระรวดเดียวครับ

นายสุขสันต์ ลัทธิเดช
สมาชิกสภาเทศบาล เขต ๓

เรียนท่านประธานสภาฯ กระผม นายสุขสันต์ ลัทธิเดช
สมาชิกสภาเทศบาล เขต ๓ ขอเสนอให้พิจารณาสามวาระรวดเดียวครับ

นายรัตนัย กำเนิดเกียรติศักดิ์
สมาชิกสภาเทศบาล เขต ๑

เรียนท่านประธานสภาฯ กระผม นายรัตนัย กำเนิดเกียรติศักดิ์
สมาชิกสภาเทศบาล เขต ๑ ขอเสนอให้พิจารณาสามวาระรวดเดียวครับ

นายเกรียงศักดิ์ ม่วงทอง
ประธานสภาเทศบาล

มีสมาชิกท่านใดจะอภิปราย ขอเชิญ (ไม่มี) หากไม่มี เป็นอันว่า
ที่ประชุมอนุมัติให้พิจารณาญัตตินี้ สามารถระหวัดเดียว สำหรับการพิจารณา
วาระ ๑ เป็นการรับหลักการขอมติประชุม ว่าสมาชิกท่านใดเห็นชอบให้รับ
หลักการร่างเทศบัญญัติ เรื่องหลักเกณฑ์และอัตราค่าตอบแทนการตรวจ
แบบแปลนก่อสร้างหรือตัดแปลงอาคาร นายช่างและนายตรวจ พ.ศ. ๒๕๖๖
โปรดยกมือขึ้น

มติที่ประชุม

ที่ประชุมมีมติด้วยคะแนนเสียงเป็นเอกฉันท์ รับหลักการร่าง
เทศบัญญัติ เรื่องหลักเกณฑ์และอัตราค่าตอบแทนการตรวจแบบแปลนก่อสร้าง
หรือตัดแปลงอาคาร นายช่างและนายตรวจ พ.ศ. ๒๕๖๖

นายเกรียงศักดิ์ ม่วงทอง
ประธานสภาเทศบาล

ต่อไปเข้าสู่วาระที่ ๒ ขึ้นแปรญัตติ

สภาเทศบาลเมืองชัยนาทเป็นกรรมการแปรญัตติเต็มสภา โดยให้
ประธานที่ประชุมเป็นประธานคณะกรรมการแปรญัตติ มีสมาชิกท่านใด
จะเสนอขอแปรญัตติ ขอเชิญ (ไม่มี)

ครับ เมื่อไม่มีสมาชิกสภาท่านใดในที่ประชุมเสนออภิปราย แปรญัตติ
ร่างเทศบัญญัติ เรื่องหลักเกณฑ์และอัตราค่าตอบแทนการตรวจแบบแปลน
ก่อสร้างหรือตัดแปลงอาคาร นายช่างและนายตรวจ พ.ศ. ๒๕๖๖ เป็นอันว่า
สภาเทศบาลให้คงตามร่างเดิม ที่ผู้บริหารได้เสนอญัตติ ต่อไปเข้าสู่วาระที่ ๓
ขึ้นลงมติ ครับ

วาระที่ ๓ ไม่มีการอภิปราย ดังนั้น จึงขอมติที่ประชุม ว่าเห็นชอบ
ให้ตราเป็นเทศบัญญัติ เรื่องหลักเกณฑ์และอัตราค่าตอบแทนการตรวจ
แบบแปลนก่อสร้างหรือตัดแปลงอาคาร นายช่างและนายตรวจ พ.ศ. ๒๕๖๖
หรือไม่ สมาชิกท่านใดเห็นชอบให้ตราเป็นเทศบัญญัติ เรื่องหลักเกณฑ์และอัตรา
ค่าตอบแทนการตรวจแบบแปลนก่อสร้างหรือตัดแปลงอาคาร นายช่างและ
นายตรวจ พ.ศ. ๒๕๖๖ โปรดยกมือขึ้น

มติที่ประชุม

สภามีมติเห็นชอบด้วยคะแนนเสียงเป็นเอกฉันท์ให้ตราเป็นเทศบัญญัติ
เรื่องหลักเกณฑ์และอัตราค่าตอบแทนการตรวจแบบแปลนก่อสร้าง
หรือตัดแปลงอาคาร นายช่างและนายตรวจ พ.ศ. ๒๕๖๖

๔.๕ ญัตติ ขอความเห็นชอบการรับโอนและดูแลรักษาทรัพย์สินโครงการพัฒนา
พื้นที่ชุมชนเทศบาลเมืองชัยนาทและพื้นที่ต่อเนื่อง อำเภอเมืองชัยนาท จังหวัด
ชัยนาท (กองช่าง)

นายเกรียงศักดิ์ ม่วงทอง
ประธานสภาเทศบาล

ขอเชิญคณะผู้บริหาร เสนอญัตติ

นายปิยะ เหล่าสุวรรณ
รองนายกเทศมนตรี

แถลงหลักการและเหตุผลต่อสภาเทศบาล
(รายละเอียดตามเอกสารแนบหมายเลข ๕ หน้า ๒๔ - ๓๗)

นายเกรียงศักดิ์ ม่วงทอง
ประธานสภาเทศบาล

มีสมาชิกท่านใดจะอภิปราย ขอเชิญ (ไม่มี) ขอมติที่ประชุม
สมาชิกท่านใดเห็นชอบด้วยกับญัตติ ขอความเห็นชอบการรับโอนและดูแล
รักษาทรัพย์สินโครงการพัฒนาพื้นที่ชุมชนเทศบาลเมืองชัยนาทและพื้นที่
ต่อเนื่อง อำเภอเมืองชัยนาท จังหวัดชัยนาท (กองช่าง) โปรดยกมือขึ้น

- มติที่ประชุม
สภาผู้มีมติเห็นชอบด้วยคะแนนเสียงเป็นเอกฉันท์ตามที่คณะผู้บริหาร
เสนอ
- ๔.๖ ญัตติ ขอรับความเห็นชอบการอุทิศที่ดินให้กับทางราชการ (กองช่าง)
ขอเชิญคณะผู้บริหาร เสนอญัตติ
- นายเกรียงศักดิ์ ม่วงทอง
ประธานสภาเทศบาล
- นายปิยะ เหล่าสุวรรณ
รองนายกเทศมนตรี
- นายเกรียงศักดิ์ ม่วงทอง
ประธานสภาเทศบาล
- มีสมาชิกท่านใดจะอภิปราย ขอเชิญ (ไม่มี) ขอมติที่ประชุม
สมาชิกท่านใดเห็นชอบด้วยกับญัตติ ขอรับความเห็นชอบการอุทิศที่ดินให้กับ
ทางราชการ (กองช่าง) โปรดยกมือขึ้น
- มติที่ประชุม
สภาผู้มีมติเห็นชอบด้วยคะแนนเสียงเป็นเอกฉันท์ตามที่คณะผู้บริหาร
เสนอ
- ๔.๗ ญัตติ ขอรับความเห็นชอบรับมอบที่ดินจัดหาประโยชน์ ในโครงการจัดรูป
ที่ดินเพื่อพัฒนาพื้นที่บริเวณชุมชนหนองหลวงพัฒนา (กองช่าง)
- นายเกรียงศักดิ์ ม่วงทอง
ประธานสภาเทศบาล
- ขอเชิญคณะผู้บริหาร เสนอญัตติ
- นายสุรชัย เกียรติชัย
รองนายกเทศมนตรี
- แถลงหลักการและเหตุผลต่อสภาเทศบาล
(รายละเอียดตามเอกสารแนบหมายเลข ๖ หน้า ๓๘ - ๕๒)
- นายเกรียงศักดิ์ ม่วงทอง
ประธานสภาเทศบาล
- มีสมาชิกท่านใดจะอภิปราย ขอเชิญ (ไม่มี) ขอมติที่ประชุม
สมาชิกท่านใดเห็นชอบด้วยกับญัตติ ขอรับความเห็นชอบรับมอบที่ดินจัดหา
ประโยชน์ในโครงการจัดรูปที่ดินเพื่อพัฒนาพื้นที่บริเวณชุมชนหนองหลวง
พัฒนา (กองช่าง) โปรดยกมือขึ้น
- มติที่ประชุม
สภาผู้มีมติเห็นชอบด้วยคะแนนเสียงเป็นเอกฉันท์ตามที่คณะผู้บริหาร
เสนอ
- ๔.๘ ญัตติ ขออนุมัติจ่ายขาดเงินสะสมปีงบประมาณ พ.ศ. ๒๕๖๖ (กองคลัง)
- นายเกรียงศักดิ์ ม่วงทอง
ประธานสภาเทศบาล
- ขอเชิญคณะผู้บริหาร เสนอญัตติ
- นายสุรชัย เกียรติชัย
รองนายกเทศมนตรี
- แถลงหลักการและเหตุผลต่อสภาเทศบาล
(รายละเอียดตามเอกสารแนบหมายเลข ๘ หน้า ๕๘ - ๕๙)
- นายเกรียงศักดิ์ ม่วงทอง
ประธานสภาเทศบาล
- มีสมาชิกท่านใดจะอภิปราย ขอเชิญ (ไม่มี) ขอมติที่ประชุม
มีสมาชิกท่านใดเห็นชอบด้วยกับญัตติ ขออนุมัติจ่ายขาดเงินสะสมปีงบประมาณ
พ.ศ. ๒๕๖๖ (กองคลัง) โปรดยกมือขึ้น
- มติที่ประชุม
สภาผู้มีมติอนุมัติด้วยคะแนนเสียงเป็นเอกฉันท์ตามที่คณะผู้บริหารเสนอ

๔.๙ ญัตติ ขอความเห็นชอบรับพัสดุ (ตู้เก็บถังดับเพลิง ชนิด ๒ ถัง และถังดับเพลิงชนิดผงเคมีแห้ง ขนาด ๑๕ ปอนด์) กรณีมอบให้เป็นผู้ดูแลพัสดุ (สำนักปลัดเทศบาล)

นายเกรียงศักดิ์ ม่วงทอง
ประธานสภาเทศบาล

ขอเชิญคณะผู้บริหาร เสนอญัตติ

นายสุรชัย เกียรติชัย
รองนายกเทศมนตรี

แถลงหลักการและเหตุผลต่อสภาเทศบาล
(รายละเอียดตามเอกสารแนบหมายเลข ๙ หน้า ๖๐ - ๖๒)

นายเกรียงศักดิ์ ม่วงทอง
ประธานสภาเทศบาล

มีสมาชิกท่านใดจะอภิปราย ขอเชิญ

นางสาวศศิธร ลีวันภโรจน์
สมาชิกสภาเทศบาล

กราบเรียนท่านประธานสภาฯ ดิฉัน นางสาวศศิธร ลีวันภโรจน์ สมาชิกสภาเทศบาล เขต ๑ ดิฉันพิจารณาแล้ว ถังดับเพลิงได้สร้างเมื่อปี พ.ศ. ๒๕๖๑ ซึ่งจะมีอายุประมาณ ๕ ปี ดังนั้น เมื่อเราได้รับมอบมาแล้ว แล้วเรามีนโยบายตั้งงบประมาณเพื่อจะเปลี่ยนสารเคมีในถังใหม่ ดิฉันก็จะเห็นชอบด้วยค่ะ กราบเรียนท่านประธานสภาฯ ผ่านไปถึงผู้บริหารด้วยนะคะ ขอขอบคุณค่ะ

นายเกรียงศักดิ์ ม่วงทอง
ประธานสภาเทศบาล

ขอเชิญท่านนายกครับ

นายเจษฎา สี่พี่น้อง
นายกเทศมนตรี

เรียนท่านประธานครับ ผมขอขอบคุณท่านสมาชิก ศศิธร นะครับ ตามหลักการนั้น เราติดขัดเรื่องไม่ใช่เจ้าของถังดับเพลิง จึงไม่สามารถตั้งงบประมาณเพื่อเปลี่ยนสารเคมีในถังใหม่ได้ ดังนั้นจึงขอเรียนว่าเหตุผลในการนำเรื่องนี้เข้าญัตติ ก็เพื่อการรับมอบให้เป็นผู้ดูแลพัสดุ แล้วจึงสามารถเปลี่ยนสารเคมีได้ ตรงตามวัตถุประสงค์ของท่านสมาชิกที่เป็นห่วงในเรื่องนี้ ขอขอบคุณครับ

นายเกรียงศักดิ์ ม่วงทอง
ประธานสภาเทศบาล

มีสมาชิกท่านใดจะอภิปราย ขอเชิญ (ไม่มี) ขอมติที่ประชุมสมาชิกท่านใดเห็นด้วยกับญัตติ ขอความเห็นชอบรับพัสดุ (ตู้เก็บถังดับเพลิง ชนิด ๒ ถัง และถังดับเพลิงชนิดผงเคมีแห้ง ขนาด ๑๕ ปอนด์) กรณีมอบให้เป็นผู้ดูแลพัสดุ (สำนักปลัดเทศบาล) โปรดยกมือขึ้น

มติที่ประชุม

สภามีมติเห็นชอบด้วยคะแนนเสียงเป็นเอกฉันท์ตามที่คณะผู้บริหาร เสนอ

๔.๑๐ ญัตติ ขออนุญาตต่อสัญญาเงินกู้เครดิตเงินสด ธกส. สาขาชัยนาท เพื่อนำเงินไปใช้เป็นทุนหมุนเวียนกิจการสถานธนานุบาล จำนวน ๒ สัญญา (สถานธนานุบาล)

นายเกรียงศักดิ์ ม่วงทอง
ประธานสภาเทศบาล

ขอเชิญคณะผู้บริหาร เสนอญัตติ

นายสุรชัย เกียรติชัย
รองนายกเทศมนตรี

แถลงหลักการและเหตุผลต่อสภาเทศบาล
(รายละเอียดตามเอกสารแนบหมายเลข ๑๐ หน้า ๖๓ - ๗๖)

นายเกรียงศักดิ์ ม่วงทอง
ประธานสภาเทศบาล

มีสมาชิกท่านใดจะอภิปราย ขอเชิญ (ไม่มี) ขอมติที่ประชุม
สมาชิกท่านใดเห็นด้วยกับญัตติ ขออนุญาตต่อสัญญาเงินกู้เครดิตเงินสด ธกส.
สาขาชัยนาท เพื่อนำเงินไปใช้เป็นทุนหมุนเวียนกิจการสถานธนานุบาล
จำนวน ๒ สัญญา (สถานธนานุบาล) โปรดยกมือขึ้น

มติที่ประชุม

สภามีมติอนุญาตด้วยคะแนนเสียงเป็นเอกฉันท์ตามที่คณะผู้บริหาร
เสนอ

ระเบียบวาระที่ ๕

เรื่อง อื่นๆ

นายเกรียงศักดิ์ ม่วงทอง
ประธานสภาเทศบาล

มีสมาชิกท่านใดมีเรื่องอื่นๆ ที่จะนำเสนอต่อที่ประชุม ขอเชิญครับ
ขอเชิญคุณจารมิกร์ ไตจิ้น

นายจารมิกร์ ไตจิ้น
สมาชิกสภาเทศบาล

กราบเรียนท่านประธานเทศบาลที่เคารพ และท่านสมาชิกผู้ทรงเกียรติ
ทุกท่าน กระผม นายจารมิกร์ ไตจิ้น สมาชิกสภาเทศบาล เขต ๑ ขออนุญาต
ท่านประธานสองเรื่องนะครับ เรื่องแรกคือ เนื่องจากมีพี่น้องประชาชนในกลุ่ม
ของชุมชนปู่ปีกับหนองหลวง ได้ร้องเรียนไม่ได้รับข่าวสารการประชาสัมพันธ์
จากเทศบาล เนื่องจากระบบเสียงตามสายยังใช้ไม่ได้ อยากสอบถามว่า
เรามีช่องทางไหนบ้างที่สามารถติดต่อได้ เข้าใจได้ว่ามีช่องทางโซเชียลอย่าง
Facebook ของทางเทศบาล แต่ก็ยังมีพี่น้องประชาชนบางส่วนไม่สามารถ
เข้าถึงได้ อาจจะเป็นผู้สูงอายุที่ยังไม่ได้รับข่าวสาร อยากจะทราบว่าตรงนี้
เราจะสามารถดำเนินการแก้ไขได้อย่างไรบ้าง เรื่องของระบบเสียงตามสาย
ส่วนมากจะเป็นด้านของชุมชนปู่ปีเกือบทั้งหมด ส่วนชุมชนหนองหลวง
จะอยู่ซอย ๔๓ หลังวิทยาลัยเทคนิคชัยนาทครับ และเรื่องที่สอง จากพื้นที่
ชุมชนหนองหลวง ชาวบ้านขอแจ้งมาว่า มีอยู่ซอยหนึ่งที่เรียกว่าซอยเด็ดดวงเก่า
ซึ่งเป็นซอยบ้านท่านเด็ดดวง ซอยจะเชื่อมไปด้านหลังชุมชนหนองหลวง
และเชื่อมกับโรงแรมมนตรีครับ ซึ่งพื้นที่นี้ไม่ได้มีการดูแลจากเทศบาล ผมเข้าไป
ตรวจเช็คแล้วว่ามีป่าคลุมบริเวณถนนและรกมาก อยากทราบว่าพื้นที่ตรงนั้น
ได้มีเจ้าหน้าที่ดูแลประจำหรือเปล่า หรือเข้าไปตรวจสอบเป็นเวลาคับ
ชาวบ้านร้องมาว่าบริเวณตรงนั้นขาดการดูแลเป็นระยะเวลาานพอสมควร
เพราะมีป่าขึ้นครั่งถนนเลยครับ ตรงทางเข้าบ้านท่านเด็ดดวงครับ ขอขอบคุณครับ

นายเกรียงศักดิ์ ม่วงทอง
ประธานสภาเทศบาล

ขอเชิญท่านนายกครับ

นายเจษฎา สีพี่น้อง
นายกเทศมนตรี

กราบเรียนท่านประธานนะครับ เรื่องเสียงตามสาย พึ่งเซ็นสัญญาไป
นะครับ ถ้าดำเนินการเสร็จเมื่อไรคราวนี้จะครอบคลุมแล้วครับ ถ้าผมจำไม่ผิดนี้
จะเปลี่ยนเป็นระบบ Wifi ที่ทำให้การกระจายเสียงครอบคลุมกว่าเดิม
ก็ขอเรียนว่าประมาณ ๓๐ วัน อาทิตย์หน้าผู้รับจ้างจะดำเนินการ ก็เรียน
ให้ทราบโดยทั่วกัน ส่วนเรื่องการพัฒนาซอยบ้านท่านเด็ดดวง และหลังโรงแรม
มนตรีนี้ครับ คือในซอยเทศบาลส่วนใหญ่ ๘๐% จะมีเจ้าหน้าที่ประจำ อาจจะมี
บางซอยที่ไม่มีเจ้าหน้าที่ดูแลประจำ ถ้าท่านสมาชิกใดเห็นจุดไหนที่
มันจะรกร้างหรือว่าอย่างไร ขอให้ช่วยเป็นหูเป็นตาให้เราและแจ้งเรามา

เราจะเอาเจ้าหน้าที่ไปพัฒนาให้ นะครับ ก็ฝากทางกองสาธารณสุขพัฒนา
ซอยข้างบ้านท่านเด็ดดวงและซอยหลังโรงแรมมนตรีด้วยนะครับ
ขอบคุณท่านจามีกรมมากนะครับ ขอขอบคุณครับ

นายเกรียงศักดิ์ ม่วงทอง
ประธานสภาเทศบาล

มีสมาชิกท่านใดมีเรื่องอื่นๆ ที่จะนำเสนอต่อที่ประชุม ขอเชิญครับ
ขอเชิญคุณสุภัทรา ภัทราภิรมย์

นางสาวสุภัทรา ภัทราภิรมย์
สมาชิกสภาเทศบาล

กราบเรียนท่านประธานเทศบาลที่เคารพ และท่านสมาชิกผู้ทรงเกียรติ
ทุกท่าน ดิฉัน นางสาวสุภัทรา ภัทราภิรมย์ สมาชิกสภาเทศบาล เขต ๓
ได้รับเรื่องร้องเรียนจากชาวบ้านสามเรื่องค่ะ เป็นเรื่องที่แจ้งลงไปในกลุ่ม
ร้องเรียนแล้วนะค่ะ ก็อยากจะให้ผู้บริหารชี้แจงให้ประชาชนทราบเพิ่มเติม
นะค่ะ ว่าจะมีการแก้ไขอะไรอย่างไบบ้าง เรื่องแรกคือของชุมชนท่าชัย แจ้งมา
ว่ามีป้ายบอกทางหักล้ม บริเวณศาลาอเนกประสงค์ก็อยากจะให้เข้าไปทำการ
แก้ไขและตรวจสอบป้ายอื่นๆ ที่อาจจะซีดจางหรือหักล้มบริเวณอื่นๆด้วยนะค่ะ
ส่วนเรื่องที่สอง คือชุมชนท่าแจ้งค่ะ แจ้งเรื่องการซ่อมแซมถนนชำรุด บริเวณ
ร้านขายของชำอาจารย์ศักดิ์ดา ก็อยากจะให้เข้าไปแก้ไขค่ะ เรื่องที่สาม ในซอย
เทศบาล ๓ ตรงบริเวณหน้าร้านกาแฟละเมียดละไม มีประชาชนแจ้งว่า มีการ
ขุดท่อบริเวณนี้ไม่ต่ำกว่า ๕ ปีมาแล้ว แต่ไม่ได้รับการเทพื้นปิด ก็อยากให้เข้าไป
แก้ไขในส่วนนี้ และอยากจะเสนออีกหนึ่งเรื่องนะค่ะ เนื่องจากเทศบาลมีการ
รณรงค์ เดิน วิ่ง เพื่อสุขภาพ และเกี่ยวกับเมาไม่ขับ ไม่ทราบว่าเรายังจะมีการ
รณรงค์ป้องกันยาเสพติดอยู่หรือเปล่านั้น ก็อยากจะเสนอให้มีความสำคัญกับ
ด้านนี้ด้วย ยกตัวอย่างโดยการให้ภาครัฐนำร่องจากเทศบาล อาจจะตรวจ
ภายในเทศบาลก่อน เริ่มรณรงค์เกี่ยวกับยาเสพติดภายในภาครัฐ โดยให้
เทศบาลเป็นแบบอย่าง เป็นหน่วยงานรัฐปลอดภัย และกระจายลงไปในพื้นที่
ที่รับผิดชอบค่ะ ก็อยากจะฝากเรื่องนี้ไว้พิจารณาค่ะ สุดท้ายค่ะ พูดถึงเรื่อง
รณรงค์แล้ว อยากฝากในเรื่อง ของเอกสาร แนะนำว่าเราอยู่ในยุค ๔.๐
ไปจนถึง ๕.๐ แล้วการส่งไฟล์เอกสารเราอาจจะส่งไฟล์เป็นรูปแบบดิจิทัลก็ได้
เราจะได้ไม่ต้องถือเอกสารเยอะขนาดนี้ สามารถส่งเข้าไปในระบบกูเกิลไดรฟ์ได้
เราสามารถเปิดใช้ได้ทุกที่ที่เปิดอ่านได้ทุกที่ค่ะ ขอฝาก ๒ เรื่องนี้ไว้พิจารณาด้วย
นะค่ะ ขอขอบคุณค่ะ

นายเกรียงศักดิ์ ม่วงทอง
ประธานสภาเทศบาล

ขอเชิญท่านนายกครับ

นายเจษฎา สีพี่น้อง
นายกเทศมนตรี

กราบเรียนท่านประธานสภาเทศบาลที่เคารพ และท่านสมาชิก
ทุกท่านครับ สำหรับเรื่องป้ายที่ล้ม ผมได้แจ้งท่าน ผอ.ข้างไปแล้วนะค่ะ
เพราะเมื่อตอนกิจกรรมเดินวิ่งได้เจอกับชาวบ้านที่เขามาร่วมกิจกรรมเดินวิ่ง
กับเรา และได้บอกผ่านทางประธานชุมชน และท่าน สท. สุภัทรา ก็ได้รับแจ้ง
มาด้วย ท่านก็เร่งรัดในเรื่องนี้ เรื่องป้ายขอยขออนุญาตชี้แจงสักเล็กน้อย
นะค่ะ ป้ายเราทำมาหลายปีแล้วมันก็เก่า บางอันก็ชำรุดทรุดโทรม ส่วนใหญ่ก็
ได้รับแจ้งและได้ไปทำใหม่ แต่ถ้าทำเชิงรุกได้ก็จะดีขึ้น หรือตรงไหนที่เราเห็น
ที่มันขาดตกบกพร่องก็ไปจัดการจริงๆต้องใช้งบประมาณตั้งทำใหม่ เรียนทุก
ท่านว่างบประมาณตามเทศบัญญัติปี ๒๕๖๗ ที่เราเสนอไปมันไม่มีสิ่งที่เราทำได้
เพราะว่างบประมาณเราไม่เพียงพอ นะค่ะ ก็ขอเรียนชี้แจงให้ท่านทราบครับ

ว่าจะมีบางเรื่องที่สำคัญกว่าเราก็ทำเรื่องนั้นนะครับ ส่วนชุมชนท่าแจ่งตรงร้าน อาจารย์ศักดิ์ดารานชายของชำ ก็ฝากทางกองช่างไปดูหน่อยนะครับ เพื่อไปดู แล้วถ้าเกิดติดขัดอย่างไรก็ชี้แจงให้ท่านสมาชิกรับทราบได้นะครับ และ ทางขอยเทศบาล ๓ บริเวณร้านละเมียดละไม ก็ฝากท่านเข้าไปดูด้วยนะครับ สำหรับการรณรงค์ป้องกันยาเสพติด อดีตเราเคยทำอยู่ก็ลองดูนะครับ อาจจะมีฟื้นฟูมาใหม่ เจ้าหน้าที่ของเราหลายๆท่านจะมีอยู่ในกลุ่มเสี่ยงหรือไม่ท่านก็ลองตรวจสอบดูว่าเป็นหน่วยงานปลอดภัยเสพติด ตามที่ท่าน สท. สุภัทรา ได้เสนอ ส่วนเรื่องระบบการส่งไฟล์ต่างๆในระบบดิจิทัลก็ลองดูนะครับ ท่านสมาชิกบางท่านก็อาจจะถนัดบ้างไม่ถนัดบ้าง ท่านใดถนัดก็ใช้นะครับ เจ้าหน้าที่ก็ปรับปรุงให้ทันยุคทันสมัยในส่วนหนึ่ง ลองดูนะว่าเราทำสิ่งไหนได้หรืออาจจะให้ท่านสมาชิกมาช่วยก็ได้ เพื่อว่าท่านมีความรู้เรื่องนี้ก็มาช่วยทางสำนักปลัด หรือเสนอแนะได้ ก็ช่วยกันนะครับ เรื่องการพัฒนาท้องถิ่นของเราครับ ขอขอบคุณครับ

นายเกรียงศักดิ์ ม่วงทอง
ประธานสภาเทศบาล

นายกิตติ์ชนม์ ศุภสิทธิกุลชัย
สมาชิกสภาเทศบาล

สมาชิกท่านใดมีเรื่องอื่นๆที่จะนำเสนอต่อที่ประชุมใหม่ครับ ขอเชิญ
คุณกิตติ์ชนม์ ศุภสิทธิกุลชัย

กราบเรียนท่านประธานสภาเทศบาลเมืองชัยนาทที่เคารพ และท่านสมาชิกผู้ทรงเกียรตินะครับ กระผมนายกิตติ์ชนม์ ศุภสิทธิกุลชัย ท่านประธานครับ ในยุทธศาสตร์ที่ ๒ ของงบประมาณปี ๒๕๖๗ ด้านส่งเสริมคุณภาพชีวิต ตามที่ท่านนายกได้เรียนว่า เรามีการใช้จักรยานในชีวิตประจำวัน เราเคยมีโครงการยืมจักรยานนะครับ ไม่ทราบว่าปัจจุบันจักรยานเหล่านั้นหายไปไหนครับ ไม่ได้ข่าวเลย เราตั้งโครงการไว้อย่างดีว่ามีให้ใช้แล้วถ้าเสียเราก็จะซ่อมให้ ตอนนี้ไม่เห็นจักรยานเลยครับ ถ้ายังมีอยู่ช่วยแจ้งด้วยนะครับ เพราะว่าผมเองอยู่ในสโมสรโรตารี ซึ่งบางครั้งมีโอกาสได้รับจักรยานมือสองจากญี่ปุ่นคุณภาพก็ดี ผมเคยมอบให้กับวิทยาลัยเทคนิคการเกษตร จำนวนร้อยคัน ในสมัยรองผู้ว่าท่านหนึ่ง ประมาณ ๕ - ๖ ปีที่แล้วครับ ลองดูครับถ้ายังงั้นช่วยกันได้ที่ช่วยกันไป เพราะมันเป็นโครงการที่ดีนะครับ อีกเรื่องหนึ่งนะครับ คือเรื่องขยะซึ่งผมรณรงค์มานานแล้วนะครับ ตอนนี้มันเกิดขึ้นกับขอยผมเองนะครับ ซึ่งทางเรือนจำชัยนาทได้นำขยะมากองไว้ข้างๆในขอยสุขขี้น ปัจจุบันส่งกลิ่นบางครั้งมากองไว้แล้วมีคนไปรื้อ ถึงเวลาพนักงานไปเก็บก็เก็บไม่หมด น้ำโสโครกที่มันออกมามันส่งกลิ่น ชาวบ้านเขาร้องเรียนมาหาผม ผมเห็นนะ แต่ก็ต้องรอชาวบ้านร้องเรียนก่อน เพื่อให้คำร้องมันศักดิ์สิทธิ์บ้าง ถ้ามาจากสมาชิกเองคงจะไม่ศักดิ์สิทธิ์ อยากรู้ก็ฝากท่านคณะผู้บริหารลองคุยกับทาง ผอ.เรือนจำว่าจะแก้ไขอย่างไร เพราะผมไม่ทราบว่าทางหน่วยงานราชการชำระค่าเก็บขยะเราในปริมาณเท่าไร เพราะว่าขยะจำนวนเยอะมาก เมื่อก่อนไม่เคยมีนะครับ แต่ปัจจุบันนี้ ผมไม่ทราบว่ามันเกิดจากการที่เขาอยากจะใช้บริการของเราหรือจะปิดความรับผิดชอบของเขา อยากรู้ฝากไว้ด้วยนะครับ ขอขอบคุณครับ

นายเกรียงศักดิ์ ม่วงทอง
ประธานสภาเทศบาล

ขอเชิญท่านนายกครับ

นายเจษฎา สี่พี่น้อง
นายกเทศมนตรี

เรื่องโครงการจักรยานที่ยืม เรื่องมัน ๑๐ กว่าปีผ่านมา น่าจะ๑๕ ปีได้ มันก็มีที่ชำรุดที่หายไปบ้าง และที่ผู้ต้อยโอกาสใช้อยู่ก็มีนะครับ แต่อยู่จำนวนเท่าไรผมไม่ทราบ จะต้องตามเจ้าหน้าที่ที่เขาดูแลเรื่องพัสดุดูอยู่ซึ่งเขาก็ดูแลให้ถูกต้องอยู่แล้ว เพียงอาจจะมียางคันชำรุด บางคันยังใช้อยู่ครับ ก็เป็นข้อมูลเพื่อไว้ระครับ คือโครงการจักรยานซื้อดูดีจริงๆ แต่ปัญหาของมันคือมันร้อน พอใช้ชีวิตประจำวันจริงๆมันเกิดปัญหา ในช่วงกลางวันมันใช้ไม่ได้เลย มันร้อน มันก็เลยไปไม่รอด เราก็มีแรงจูงใจช่วงกลางวันแต่ก็หายไป ช่วงแรกมีคนใช้บริการพอนานๆเข้าก็ไม่มีคนใช้ เหตุผลเป็นอย่างนี้ครับ โครงการต่างๆของเทศบาลหลายๆด้านที่เราริเริ่มกันเองและไม่สำเร็จก็มีเยอะ ส่วนใหญ่เราจะใช้วิธีการสนับสนุน ด้านไหนที่ชาวบ้านเริ่มแล้วและดูว่าโอเค เช่น แอโรบิค เราก็เข้าไปสนับสนุนแล้วมันจะสำเร็จง่ายกว่า เมื่อก่อนนี้เราก็เคยส่งเสริมเรื่องรำไทยเก๊ก วันแรกร้อยกว่าคน วันที่สองเจ็ดคน มันไปไม่รอดจริงๆ ก็ขอเรียนท่านประธานให้ทราบว่าโครงการบางโครงการเราคิดเองมันเหนื่อยจริงๆ โครงการจักรยานผมคิดเองมันก็สำเร็จได้แค่ครึ่งทาง มันเกิดจากสภาพอากาศที่มันร้อนและชาวบ้านไม่อยากจะใช้ครับ แต่ผู้ต้อยโอกาสก็ได้ใช้ครับ จักรยานก็จะไปอยู่กับคนประเภทนี้เยอะ ขยะทางเรือนจำฝากสาธารณสุขด้วยครับ และก็ขยะบางจุดที่ล้นไม่ได้เก็บ ท่าน สท. รัตนัย บอกมาช่วงถนนวงศ์โตยังมีขยะที่ไม่ได้เก็บก็มี ถ้าอย่างนั้นเราต้องจัดการเวลาให้ดีให้ทันกับที่ชาวบ้านมาทิ้งนะครับ เพราะบางที่ชาวบ้านตื่นมาเห็นขยะล้นก็คิดว่าเราไม่ได้เก็บ แต่จริงๆเราก็เก็บไปแล้วรอบหนึ่งแล้ว แต่มันมีขยะมาเพิ่มทีหลัง มันค้างอยู่หลายชั่วโมงแล้วเขามาเห็น ก็เรียนให้ท่านลองประชุมทีมงานดูนะครับ แต่ท่าน ผอ. ช่าง ก็ติวเข้มตลอดแหละ แต่ลูกน้องเรามีทั้งดีและไม่ดีแทบทุกองค์นะครับ เรียนทุกท่านว่าเห็นอันไหนไม่ดีก็บอกพวกเรา เราช่วยๆกันนะครับ ขอขอบคุณมากครับ

นายเกรียงศักดิ์ ม่วงทอง
ประธานสภาเทศบาล

สมาชิกท่านใดมีเรื่องอื่นๆที่จะนำเสนอต่อที่ประชุมใหม่ครับ เชิญครับ ถ้าไม่มี ผมขออนัดประชุมสภาเทศบาลเมืองชัยนาท สมัยสามัญ สมัยที่ ๓ ครั้งที่ ๒ ประจำปี พ.ศ. ๒๕๖๖ เพื่อให้สมาชิกสภาเทศบาลพิจารณาร่างเทศบัญญัติเรื่องงบประมาณรายจ่าย ประจำปีงบประมาณ ๒๕๖๗ ในวาระ ๒ วาระ ๓ ในวันจันทร์ที่ ๒๑ สิงหาคม ๒๕๖๖ เวลา ๑๔.๐๐ น. ผมขอขอบคุณท่านนายกฯ และสมาชิกสภาเทศบาลทุกท่าน ตลอดจนเจ้าหน้าที่ที่ได้ร่วมการประชุมสภาเทศบาลในวันนี้ ผมขอปิดการประชุม

ปิดประชุมเวลา ๑๕.๔๕ น.

(ลงชื่อ)

ผู้ถอดเทปรายงานการประชุม

(นางสาวอภิญญา ผ่องแผ้ว)

นักจัดการงานทั่วไปปฏิบัติการ

(ลงชื่อ)

ผู้ตรวจรายงานการประชุม

(นายอรุณ คุ่มหุ่น)

ปลัดเทศบาล/เลขานุการเทศบาล

คณะกรรมการตรวจสอบรายงานการประชุมสภาเทศบาล ได้ตรวจรายงานการประชุมสภาเทศบาล สมัยสามัญ สมัยที่ ๓ ประจำปี พ.ศ. ๒๕๖๖ เมื่อวันที่ ๑๑ สิงหาคม ๒๕๖๖ และได้ทำการตรวจรายงานฯ เมื่อวันที่ ๑๕ ส.ค. ๖๖ เวลา ๐๙.๐๐ น. เป็นที่เรียบร้อยแล้วและรายงานการประชุมสภาเทศบาลครั้งนี้ถูกต้อง จึงลงลายมือชื่อให้ไว้เป็นหลักฐาน

(ลงชื่อ)  ประธานกรรมการ
(นายณัฐพงศ์ นवलแสง)
สมาชิกสภาเทศบาลเมืองชัยนาท เขต ๒

(ลงชื่อ)  กรรมการ
(นายรัตนัย กำเนิดเกียรติศักดิ์)
สมาชิกสภาเทศบาลเมืองชัยนาท เขต ๑

(ลงชื่อ)  กรรมการ
(นายวรกร ไหลรุ่งเรือง)
สมาชิกสภาเทศบาลเมืองชัยนาท เขต ๑

สภาเทศบาลเมืองชัยนาท
มีมติเห็นชอบรับรองรายงานการประชุม
สภาเทศบาลเมืองชัยนาท สมัยสามัญ
สมัยที่ ๓ ประจำปี พ.ศ. ๒๕๖๖ เมื่อวันที่
๑๑ สิงหาคม ๒๕๖๖ และได้ลงนาม
เมื่อวันที่ ๒๖ กันยายน ๒๕๖๖

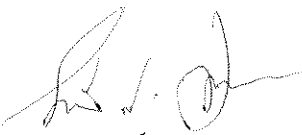
(ลงชื่อ) 
(นายเกรียงศักดิ์ ม่วงทอง)
ประธานสภาเทศบาลเมืองชัยนาท

ญัตติคณะผู้บริหารเทศบาลเมืองชัยนาท

สำนักงานเทศบาลเมืองชัยนาท

วันที่ ๒๖ กรกฎาคม ๒๕๖๖

เรื่อง เสนอร่างเทศบัญญัติงบประมาณรายจ่าย ประจำปีงบประมาณ พ.ศ. ๒๕๖๗

เรียน ประธานสภาเทศบาลเมืองชัยนาท

ข้าพเจ้าขอเสนอร่างเทศบัญญัติ เรื่อง งบประมาณรายจ่าย ประจำปีงบประมาณ พ.ศ. ๒๕๖๗ ฉบับนี้มาเพื่อโปรดนำเสนอต่อที่ประชุมสภาเทศบาลเมืองชัยนาท ในสมัยประชุมนี้ ซึ่งได้เสนอบันทึกหลักการและเหตุผล ในการเสนอร่างเทศบัญญัติดังกล่าวมาด้วยแล้วทำญัตติฉบับนี้

ขอแสดงความนับถือ

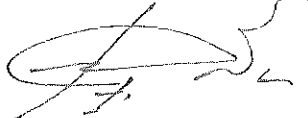

(ลงชื่อ)ผู้เสนอ

(นายเจษฎา สีพี่น้อง)

นายกเทศมนตรีเมืองชัยนาท

เห็นชอบให้บรรจุในระเบียบวาระการประชุมได้

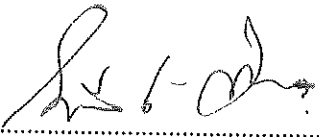
(ลงชื่อ)

(นายเกรียงศักดิ์ ม่วงทอง)

ประธานสภาเทศบาลเมืองชัยนาท

บันทึกหลักการและเหตุผล
ประกอบร่างเทศบัญญัติ
เรื่อง เทศบัญญัติงบประมาณรายจ่ายประจำปีงบประมาณ พ.ศ. ๒๕๖๗
วันที่ ๒๖ เดือน กรกฎาคม พุทธศักราช ๒๕๖๖

เรียน ท่านประธานสภาเทศบาลที่เคารพ

ตามที่คณะผู้บริหารท้องถิ่นขอเสนอร่างเทศบัญญัติงบประมาณรายจ่าย ประจำปีงบประมาณ พ.ศ. ๒๕๖๗ ต่อสภาเทศบาลเพื่อพิจารณาโดยมีหลักการและเหตุผล ดังนี้

หลักการ

ตั้งงบประมาณรายจ่ายประจำปีงบประมาณ พ.ศ. ๒๕๖๗ เป็นจำนวนเงิน ๒๘๕,๓๒๑,๙๐๐ บาท (สองร้อยแปดสิบล้านสามแสนสองหมื่นหนึ่งพันเก้าร้อยบาทถ้วน) แยกเป็น

- | | |
|---|-----------------|
| ๑. งบประมาณรายจ่ายทั่วไป | ๒๕๐,๒๘๐,๐๐๐ บาท |
| ๒. งบประมาณรายจ่ายเฉพาะการ(สถานธนาฑูบาล) | ๓๓,๖๙๗,๒๐๐ บาท |
| ๓. งบประมาณรายจ่ายเฉพาะการ(สถานีขนส่งผู้โดยสาร) | ๑,๓๔๔,๗๐๐ บาท |

เหตุผล

เพื่อให้ส่วนราชการของเทศบาล ใช้ในการดำเนินงานตามภารกิจอำนาจหน้าที่ และนโยบายของคณะผู้บริหารที่ได้แถลงนโยบายไว้ต่อสภาเทศบาล

สาระสำคัญของงบประมาณรายจ่าย ประจำปีงบประมาณ พ.ศ. ๒๕๖๗

ท่านประธานสภาที่เคารพ ร่างเทศบัญญัติงบประมาณรายจ่าย ประจำปีงบประมาณ พ.ศ. ๒๕๖๗ ที่คณะผู้บริหารท้องถิ่นนำเสนอ ต่อท่านสมาชิกสภาเทศบาลพิจารณาในวันนี้ ได้พิจารณากำหนดวงเงินงบประมาณให้เหมาะสมกับภาวะเศรษฐกิจและฐานะการเงินการคลังของเทศบาล โดยมีรายละเอียด ดังนี้

๑. นโยบายงบประมาณปี ๒๕๖๗

แนวทางการบริหารงบประมาณในปีงบประมาณ พ.ศ.๒๕๖๗ คณะผู้บริหารให้ความสำคัญกับการส่งเสริมด้านการศึกษาและพัฒนาคุณภาพชีวิตที่ดี ควบคู่กับการส่งเสริมสุขภาพ การดูแลรักษาคุณภาพสิ่งแวดล้อม และมุ่งเน้นการพัฒนาอย่างสมดุลในทุกมิติทั้งทางด้านคุณภาพชีวิต ด้านเศรษฐกิจ สังคมและสิ่งแวดล้อม

ภายใต้กรอบนโยบายงบประมาณข้างต้นในปีงบประมาณ ๒๕๖๗ คณะผู้บริหารจึงกำหนดให้การจัดทำงบประมาณรายจ่ายเป็นงบประมาณแบบสมดุล โดยกำหนดวงเงินงบประมาณรายจ่ายทั่วไป จำนวน ๒๕๐,๒๘๐,๐๐๐ บาท เพิ่มจากปีงบประมาณ ๒๕๖๖ จำนวน ๘,๑๘๐,๐๐๐ บาท หรือเพิ่มขึ้นร้อยละ ๓.๓๘ (ปีงบประมาณ ๒๕๖๖ ตั้งไว้จำนวน ๒๔๒,๑๐๐,๐๐๐ บาท)

๒. รายจ่ายประจำ.../

๒. งบประมาณรายจ่ายทั่วไป ๒๕๐,๒๘๐,๐๐๐ แยกเป็น

- เป็นรายจ่ายงบกลาง	๓๗,๑๕๗,๘๐๐ บาท	คิดเป็นร้อยละ ๑๔.๘๕
ลดลง	๑,๒๑๕,๐๐๐ บาท	ร้อยละ -๓.๑๗
(ปี ๒๕๖๖ ตั้งไว้	๓๘,๓๗๒,๘๐๐ บาท)	
- เป็นรายจ่ายงบบุคลากร	๑๓๑,๐๐๔,๐๐๐ บาท	คิดเป็นร้อยละ ๕๒.๓๔
เพิ่มขึ้น	๖,๕๖๒,๐๐๐ บาท	ร้อยละ +๕.๒๗
(ปี ๒๕๖๖ ตั้งไว้	๑๒๔,๔๔๒,๐๐๐ บาท)	
- เป็นรายจ่ายงบดำเนินงาน	๗๐,๒๑๕,๒๐๐ บาท	คิดเป็นร้อยละ ๒๘.๐๕
เพิ่มขึ้น	๕,๓๓๖,๔๐๐ บาท	ร้อยละ +๘.๒๓
(ปี ๒๕๖๖ ตั้งไว้	๖๔,๘๗๘,๘๐๐ บาท)	
- เป็นรายจ่ายงบเงินอุดหนุน	๑๑,๙๐๓,๐๐๐ บาท	คิดเป็นร้อยละ ๔.๗๖
ลดลง	๒,๕๐๓,๔๐๐ บาท	ร้อยละ -๑๗.๓๘
(ปี ๒๕๖๖ ตั้งไว้	๑๔,๔๐๖,๔๐๐ บาท)	
- เป็นรายจ่ายเพื่อการลงทุน	(ไม่มีงบลงทุน อยู่ระหว่างขอรับการสนับสนุน	
	จากสำนักงานงบประมาณ)	

๓. รายจ่ายค่าชำระหนี้เงินกู้และดอกเบี้ย

ปีงบประมาณ พ.ศ.๒๕๖๗ ตั้งงบประมาณเป็นรายจ่ายด้านการชำระหนี้เงินกู้ ให้แก่ ธนาคารออมสิน, สำนักงานเงินทุนส่งเสริมกิจการเทศบาล กรมส่งเสริมการปกครองท้องถิ่น กระทรวงมหาดไทย เป็นเงินต้น ๒,๘๗๒,๙๐๐ บาท ดอกเบี้ย ๗๒๗,๔๐๐ บาท รวมเป็นเงิน ๓,๖๐๐,๓๐๐ บาท คิดเป็นร้อยละ ๑.๔๔

๔. ยุทธศาสตร์การจัดสรรงบประมาณรายจ่าย ปีงบประมาณ พ.ศ. ๒๕๖๗

คณะผู้บริหารได้กำหนดขึ้นภายใต้กรอบและแนวทางการดำเนินงานตามแผนพัฒนาเทศบาล พ.ศ. ๒๕๖๖ - ๒๕๗๐ ไว้จำนวน ๕ ยุทธศาสตร์ ดังนี้

ยุทธศาสตร์ที่ ๑ ด้านโครงสร้างพื้นฐาน

จัดสรรงบประมาณเพื่อพัฒนาเส้นทางคมนาคมขนส่ง และปรับปรุงระบบสาธารณูปโภค สาธารณูปการให้ได้มาตรฐาน

(อยู่ระหว่างดำเนินการขอรับการสนับสนุนงบประมาณจากสำนักงานงบประมาณ)

ยุทธศาสตร์ที่ ๒ ด้านส่งเสริมคุณภาพชีวิต

จัดสรรงบประมาณรายจ่ายด้านการส่งเสริมและพัฒนาคุณภาพชีวิตของผู้สูงอายุ ผู้พิการ เด็กเยาวชนและผู้ป่วยเอดส์ คนยากไร้และผู้ด้อยโอกาส ส่งเสริมพัฒนาการศึกษา การสาธารณสุข การรักษาพยาบาล การควบคุมและป้องกันโรค/การแพร่ระบาด การป้องกันและแก้ไขปัญหายาเสพติด ส่งเสริมความปลอดภัยในชีวิตและทรัพย์สิน และส่งเสริมด้านกีฬานันทนาการและการออกกำลังกาย ตลอดจนรณรงค์การใช้รถจักรยานในชีวิตประจำวัน จำนวนงบประมาณ ๔๗,๑๑๐,๐๐๐ บาท คิดเป็นร้อยละ ๑๘.๘๒

/ยุทธศาสตร์ที่ ๓ การพัฒนาเศรษฐกิจ...

- ๓ -

ยุทธศาสตร์ที่ ๓ การพัฒนาเศรษฐกิจและการท่องเที่ยว ศิลปวัฒนธรรม จารีตประเพณี และภูมิปัญญาท้องถิ่น

จัดสรรงบประมาณเพื่อส่งเสริมทักษะการประกอบอาชีพให้กับกลุ่มอาชีพต่าง ๆ ในชุมชนตามแนวทางเศรษฐกิจพอเพียง ส่งเสริมและพัฒนาการท่องเที่ยวของจังหวัด ส่งเสริมและสนับสนุนศาสนา ศิลปวัฒนธรรม ขนบธรรมเนียมประเพณีอันดีงามของท้องถิ่น จำนวนงบประมาณ ๑,๒๘๐,๐๐๐ บาท คิดเป็น ร้อยละ ๐.๕๑

ยุทธศาสตร์ที่ ๔ ด้านการบริหารจัดการทรัพยากรธรรมชาติและสิ่งแวดล้อม

จัดสรรงบประมาณ เพื่อส่งเสริมสนับสนุนการอนุรักษ์ ป่าไม้ ทรัพยากรธรรมชาติและสิ่งแวดล้อม และระบบบำบัดน้ำเสีย การจัดการขยะมูลฝอย จำนวนงบประมาณ ๑๗,๐๘๑,๒๐๐ บาท คิดเป็น ร้อยละ ๖.๘๓

ยุทธศาสตร์ที่ ๕ ด้านการเมืองการบริหาร

จัดสรรงบประมาณ เพื่อส่งเสริมประชาธิปไตย การมีส่วนร่วมของประชาชน ในการพัฒนาท้องถิ่น และการเพิ่มศักยภาพของบุคลากรและเครื่องมือเครื่องใช้ในการปฏิบัติงาน จำนวนงบประมาณ ๑,๔๔๐,๐๐๐ บาท คิดเป็นร้อยละ ๐.๕๘

สาระสำคัญของเทศบัญญัติงบประมาณรายจ่าย ประจำปีงบประมาณ พ.ศ. ๒๕๖๗ ที่ได้แถลง มาทั้งหมด เป็นเพียงส่วนสำคัญของกรอบและแนวทางหลักในการใช้จ่ายงบประมาณ สำหรับรายละเอียดปรากฏ อยู่ในเอกสารงบประมาณ ที่ได้นำเสนอต่อท่านประธานและสมาชิกทุกท่านแล้ว คณะผู้บริหารขอยืนยันในความ มุ่งมั่นที่จะบริหารงบประมาณอย่างคุ้มค่า โปร่งใสและเกิดประโยชน์สูงสุดแก่ท้องถิ่น และประชาชนสืบไป

นายเจษฎา สีพี่น้อง
นายกเทศมนตรีเมืองชัยนาท

โครงสร้างงบประมาณรายจ่ายประจำปี พ.ศ. 2567

หมวด/ประเภท	จ่ายจริง 5 กค. 66	งบประมาณ			
		ปี 2566	+เพิ่ม -ลด		2567
งบบุคลากร	61,438,541.49	124,442,000	+	6,562,000	131,004,000.00
1.หมวดเงินเดือนฝ่ายการเมือง	3,192,251.61	4,260,000		-	4,260,000
-เงินเดือนนายกเทศมนตรี รองนายกเทศมนตรี	715,500.00	954,000		-	954,000
-เงินค่าตอบแทนประจำตำแหน่งนายกเทศมนตรี/รองนายก	234,000.00	312,000		-	312,000
-เงินเพิ่มค่าตอบแทนพิเศษนายก/รองนายก	234,000.00	312,000		-	312,000
-เงินค่าตอบแทนเลขานุการ/ที่ปรึกษานายกเทศมนตรี	229,500.00	306,000		-	306,000
- เงินค่าตอบแทนสมาชิกสภาเทศบาล	1,779,251.61	2,376,000		-	2,376,000
- เงินอื่นๆ	-	-		-	-
2.หมวดเงินเดือนฝ่ายประจำ	58,246,289.88	120,182,000	+	6,562,000	126,744,000
-เงินเดือนพนักงานเทศบาล (รวม)	46,973,342.94	102,026,200	+	7,865,300	109,891,500
-เงินเดือนพนักงาน	-	33,314,400	+	1,130,300	34,444,700
-เงินเดือนพนักงานครูเทศบาล	37,242,235.48	55,000,000	+	3,950,000	58,950,000
-เงินเพิ่มค่าครองชีพชั่วคราวของพนักงานเทศบาล	807,921.51	-	-	-	-
-เงินเพิ่มค่าครองชีพชั่วคราวของพนักงานครูเทศบาล	-	-	-	-	-
-เงินค่าตอบแทนประจำตำแหน่ง ระดับสูง ระดับกลาง ระดับต้น	902,103.92	1,223,400	+	315,000	1,538,400
- เงินเพิ่มค่าตอบแทนประจำตำแหน่งระดับสูง ระดับกลาง	-	846,000	+	12,000	858,000
- เงินเพิ่มค่าวิชาชีพเฉพาะ (วช)	-	67,200	-	67,200	-
- เงินค่าตอบแทนประจำตำแหน่งวิชาชีพ (วช)	-	109,200	-	25,200	134,400
- เงินเพิ่มตำแหน่งที่มีเหตุพิเศษของผู้ปฏิบัติงานด้านสาธารณสุข	-	66,000	-	-	66,000
- เงินวิทยฐานะครู	4,420,287.09	6,200,000	+	1,400,000	7,600,000
- เงินค่าตอบแทนรายเดือนประจำตำแหน่งครู ค.ศ.3และ ค.ศ.4	3,600,794.94	5,200,000	+	1,100,000	6,300,000
-เงินค่าตอบแทนรายเดือน 2,4,6,8%	-	-	-	-	-
-เงินเพิ่มค่าตอบแทนพิเศษของพนักงานเทศบาล 2- 4%(เต็มขั้น)	-	-	-	-	-
-เงินเพิ่มค่าตอบแทนพิเศษของพนักงานครู 2- 4% (เต็มขั้น)	-	-	-	-	-
-เงินเพิ่มตามวุฒิพนักงานเทศบาล	-	-	-	-	-
ค่าจ้างประจำ	2,190,720.00	3,470,200	-	1,085,700	2,384,500
-เงินค่าจ้างลูกจ้างประจำ	2,158,380.00	3,422,240	-	1,073,100	2,349,140
-เงินเพิ่มการครองชีพชั่วคราวของลูกจ้างประจำ	32,340.00	-	-	-	-
-เงินค่าตอบแทนรายเดือน 2,4,6,8%	-	-	-	-	-
-เงินค่าตอบแทนพิเศษของลูกจ้างประจำ 2- 4% (เต็มขั้น)	-	47,960	-	12,600	35,360
ค่าจ้างพนักงานจ้าง	9,082,226.94	14,685,600	-	217,600	14,468,000
-เงินค่าตอบแทนพนักงานจ้าง	8,120,896.46	13,076,700	-	254,700	12,822,000
-เงินเพิ่มการครองชีพชั่วคราวของพนักงานจ้าง	961,330.48	1,608,900	-	37,100	1,646,000
งบดำเนินการ	52,229,276.71	79,285,200	+	2,833,000	82,118,200
3. ค่าตอบแทน (รวม)	1,842,770.49	2,361,600	+	1,425,600	3,787,200

โครงสร้างงบประมาณรายจ่ายประจำปี พ.ศ. 2567

หมวด/ประเภท	จ่ายจริง 5 กค. 66	งบประมาณ			
		ปี 2566	+เพิ่ม -ลด	2567	
-ค่าเบี้ยประชุม	-	12,000	-	2,000	10,000
-ค่าตอบแทนการปฏิบัติงานนอกเวลาราชการ	167,280.00	177,800	+	57,000	234,800
-ค่าเช่าบ้าน	1,311,425.49	1,614,000	+	307,600	1,921,600
-เงินช่วยเหลือการศึกษามุตร ข้าราชการ พนง. ลูกจ้างประจำ	119,465.00	216,800	+	27,200	244,000
-เงินช่วยเหลือการศึกษามุตร ผู้รับบำนาญ	25,000.00	-	+	4,800	4,800
-อื่นๆ	-	-	-	-	-
4. ค่าใช้สอย (รวม)	31,618,604.18	48,349,700	+	2,746,800	51,096,500
-รายจ่ายเพื่อให้ได้มาซึ่งบริการ	14,753,891.61	23,687,800	+	2,372,700	26,060,500
-รายจ่ายเกี่ยวกับการรับรองและพิธีการ	99,397.00	210,000	-	-	210,000
-รายจ่ายที่เกี่ยวเนื่องกับการปฏิบัติราชการที่ไม่เข้าลักษณะรายจ่าย	15,907,296.01	23,179,900	+	324,100	23,504,000
-รายจ่ายเพื่อบำรุงรักษาหรือซ่อมแซมทรัพย์สิน	858,019.56	1,272,000	+	50,000	1,322,000
5. ค่าวัสดุ (รวม)	8,262,857.81	11,663,500	+	1,157,000	12,820,500
-วัสดุสำนักงาน	264,715.60	287,000	-	-	287,000
-วัสดุไฟฟ้าและวิทยุ	414,080.00	474,000	+	567,000	1,041,000
-วัสดุงานบ้านงานครัว	4,050,225.35	7,374,000	+	306,000	7,680,000
-ค่าอาหารเสริม(นม)	-	-	-	-	-
-วัสดุก่อสร้าง	404,343.00	287,000	+	1,000	288,000
-วัสดุยานพาหนะและขนส่ง	307,487.85	441,000	-	3,000	438,000
-วัสดุเชื้อเพลิงและหล่อลื่น	2,439,221.01	2,366,000	+	256,000	2,622,000
-วัสดุวิทยาศาสตร์หรือการแพทย์	4,565.00	15,000	-	-	15,000
-วัสดุการเกษตร	4,070.00	50,000	-	-	50,000
-วัสดุโฆษณาและเผยแพร่	3,450.00	5,000	-	-	5,000
-วัสดุเครื่องแต่งกาย	86,500.00	53,000	-	-	53,000
-วัสดุคอมพิวเตอร์	199,950.00	251,500	+	30,000	281,500
-วัสดุเครื่องดับเพลิง	84,250.00	50,000	-	-	50,000
-วัสดุการศึกษา	-	10,000	-	-	10,000
-วัสดุสำรวจ	-	-	-	-	-
-วัสดุอื่นๆ	-	-	-	-	-
6. หมวดค่าสาธารณูปโภค (รวม)	2,224,845.23	2,504,000	+	7,000	2,511,000
-ค่าไฟฟ้า	1,888,984.21	2,078,000	+	2,000	2,080,000
-ค่าน้ำประปา	155,819.99	182,000	-	-	182,000
-ค่าโทรศัพท์	35,447.26	55,000	-	2,000	53,000
-ค่าไปรษณีย์และโทรเลข	70,453.00	35,000	-	15,000	50,000
-ค่าบริการโทรคมนาคม	70,395.77	144,000	-	8,000	136,000
-ค่าเช่าพื้นที่เว็บไซต์และค่าธรรมเนียม	3,745.00	10,000	-	-	10,000

รายละเอียดตามเอกสารแนบหมายเลข ๑ หน้า ๗

โครงสร้างงบประมาณรายจ่ายประจำปี พ.ศ. 2567

หมวด/ประเภท	จ่ายจริง 5 กค. 66	งบประมาณ		
		ปี 2566	+เพิ่ม -ลด	2567
7. หมวดเงินอุดหนุน (รวม)	8,280,199.00	14,406,400	- - 2,503,400	11,903,000
-อุดหนุนชุมชนด้านสาธารณสุขมูลฐาน 18 ชุมชน	360,000.00	360,000	-	360,000
-อุดหนุนจังหวัดงานส้มโอ ทุ่งพางนก งานแข่งเรือ	-	-	-	-
-อุดหนุนชุมชน 18 ชุมชน	360,000.00	360,000	-	360,000
-อุดหนุนอาหารกลางวัน รร.อนุบาล/รร.วัดศรีวิชัยฯ	7,560,199.00	13,686,400	- - 2,503,400	11,183,000
8. หมวดรายจ่ายอื่น (รวม)	-	-	-	-
-	-	-	-	-
รวมรายจ่ายประจำ	113,667,818.20	203,727,200	+ 9,395,000	213,122,200

รายจ่ายงบกลาง				
หมวด/ประเภท	จ่ายจริง 5 กค 66	งบประมาณ		
		ปี 2566	+เพิ่ม -ลด	2567
(1) ค่าชำระหนี้เงินกู้ (เงินต้น)	1,390,000.00	6,890,000	- - 4,017,100	2,872,900
ค่าชำระหนี้เงินกู้ (ดอกเบี้ย)	354,632.02	768,000	- - 40,600	727,400
(2) เงินสมทบกองทุนประกันสังคม	333,960.00	562,320	+ 10,880	573,200
(3) เงินสมทบกองทุนเงินทดแทน	10,542.00	30,000	-	30,000
(3) เงินช่วยเหลืองบประมาณรายจ่ายเฉพาะการ(สถานีขนส่ง)	829,800.00	994,700	-	994,700
(4) เงินสนับสนุนโรงพยาบาลและหน่วยบริการสาธารณสุข ของ อปท.	-	-	-	-
(5) เบี้ยยังชีพผู้สูงอายุ	12,204,500.00	17,815,200	+ 1,872,000	19,687,200
(6) เบี้ยยังชีพคนพิการ	2,683,600.00	4,293,600	+ 583,200	4,876,800
(7) เบี้ยยังชีพผู้ป่วยเอดส์	65,500.00	150,000	-	150,000
3) เงินสำรองจ่าย	1,414,544.36	466,495	+ 12,863	479,358
(9) รายจ่ายตามข้อผูกพัน	-	-	-	-
1.ค่าบำรุงสันนิบาตเทศบาลแห่งประเทศไทย	111,373.37	112,000	+ 18,700	130,700
2.ค่าบำรุงสมาคมเทศบาลนครและเมือง	-	200,000	-	200,000
3.เงินสมทบกองทุนหลักประกันสุขภาพ	300,000.00	300,000	-	300,000
4. เงินสมทบประกันสังคมพนักงานจ้างโรงเรียนในสังกัดฯ	58,110.00	171,960	- - 21,760	150,200
5. เงินสมทบกองทุนบำเหน็จบำนาญ(กบท.)	2,465,325.00	2,465,325	+ 120,717	2,586,042
6. เงินช่วยค่าครองชีพผู้รับบำนาญ(ชคบ.)	204,917.49	306,600	-	306,600
7. เงินบำเหน็จลูกจ้างประจำ	2,851,749.00	2,831,600	+ 246,100	3,077,700
(10) เงินช่วยค่าทำศพข้าราชการ/พนักงาน	-	5,000	-	5,000
(11)เงินช่วยค่าทำศพลูกจ้างประจำ	-	5,000	-	5,000
(12)เงินช่วยค่าทำศพพนักงานจ้าง	-	5,000	-	5,000
รวมรายจ่ายงบกลาง	25,278,553.24	38,372,800	- - 1,215,000	37,157,800

โครงสร้างงบประมาณรายจ่ายประจำปี พ.ศ. 2567

หมวด/ประเภท	จ่ายจริง 5 กค. 66	งบประมาณ		
		ปี 2566	+เพิ่ม -ลด	2567
รายจ่ายประจำ	138,946,371.44	242,100,000	+ 8,180,000	250,280,000
รายจ่ายเพื่อการลงทุน	380,100.00	-	-	-
รวมรายจ่ายทั้งหมด	139,326,471.44	242,100,000	+ 8,180,000	250,280,000
ประมาณการรายรับ		242,100,000	+ 8,180,000	250,280,000
รายรับสูง/ต่ำ กว่ารายจ่าย		Balance Budget (สมดุล)		Balance Budget (สมดุล)

สำนักงานเทศบาลเมืองชัยนาท

วันที่ 20 กรกฎาคม 2566

เรื่อง ญัตติขอแก้ไขเปลี่ยนแปลงคำชี้แจง

เรียน ประธานสภาเทศบาลเมืองชัยนาท

ข้าพเจ้าขอเสนอญัตติขอแก้ไขเปลี่ยนแปลงคำชี้แจงงบประมาณรายจ่ายประจำปีงบประมาณ พ.ศ.๒๕๖๖ ตามที่กองยุทธศาสตร์และงบประมาณ ได้ขอโอนเงินงบประมาณรายจ่ายประจำปี ๒๕๖๖ เพื่อนำมาตั้งจ่ายเป็นรายการใหม่ เพื่อเป็นค่าจัดซื้อครุภัณฑ์โฆษณาและเผยแพร่ (กล้องถ่ายภาพ) สำหรับใช้ถ่ายภาพในงานประชาสัมพันธ์ งบประมาณ ๖๐,๐๐๐.- บาท และสภาเทศบาลได้อนุมัติงบประมาณดังกล่าวแล้ว ในการประชุมสภาเทศบาล สมัยสามัญ สมัยที่ ๒ ประจำปี ๒๕๖๖ เมื่อวันที่ ๒ พฤษภาคม ๒๕๖๖ นั้น

เนื่องจากคุณลักษณะของกล้องถ่ายภาพดังกล่าว กำหนดรายละเอียดยังไม่ครบถ้วน ซึ่งอาจได้ครุภัณฑ์ที่ไม่ได้มาตรฐาน คณะผู้บริหารได้พิจารณาเหตุผลความจำเป็นแล้วเห็นว่า เพื่อให้ได้กล้องถ่ายภาพที่มีคุณภาพสูงได้มาตรฐาน เกิดประโยชน์ต่อทางราชการและงบประมาณคงเดิม จึงจำเป็นต้องขอแก้ไขเปลี่ยนแปลงคำชี้แจง ซึ่งในการขอแก้ไขเปลี่ยนแปลงคำชี้แจงดังกล่าว เป็นการแก้ไขเปลี่ยนแปลงคำชี้แจงงบประมาณรายจ่ายในงบลงทุน ที่ทำให้ลักษณะปริมาณ คุณภาพเปลี่ยนไป เป็นอำนาจของสภาเทศบาลในการพิจารณาอนุมัติ ตามข้อ ๒๙ แห่งระเบียบกระทรวงมหาดไทย ว่าด้วยวิธีการงบประมาณขององค์กรปกครองส่วนท้องถิ่น พ.ศ. ๒๕๖๓ รายละเอียดตามบัญชีแก้ไขเปลี่ยนแปลงคำชี้แจงประกอบงบประมาณแนบท้ายบันทึกนี้

ขอได้โปรดนำเสนอที่ประชุมสภาเทศบาลเมืองชัยนาท เพื่อพิจารณาอนุมัติต่อไป

ขอแสดงความนับถือ

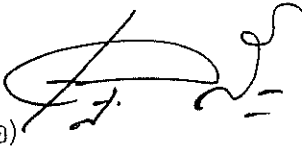
(ลงชื่อ)  ผู้เสนอ

(นายเจษฎา สีพี่น้อง)
นายกเทศมนตรีเมืองชัยนาท

เห็นชอบให้บรรจุในระเบียบวาระการประชุมได้

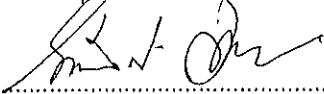
(ลงชื่อ) 

(นายเกรียงศักดิ์ ม่วงทอง)
ประธานสภาเทศบาลเมืองชัยนาท

บัญชีแก้ไขเปลี่ยนแปลงค่าจ้างงบประมาณรายจ่าย ประจำปีงบประมาณ พ.ศ.2566

อนุมัติเมื่อวันที่.....

เทศบาลเมืองชัยนาท อำเภอเมืองชัยนาท จังหวัดชัยนาท

แก้ไขเปลี่ยนแปลงครั้งที่ 6

แผนงาน งาน งบ ชนิดเงิน/ ประเภท รายจ่าย โครงการ/ หน้าที่ งบประมาณ ค่าจ้างงบประมาณรายจ่ายที่ยเปลี่ยนแปลง

คำ.../ รายการ อนุมัติ

รายจ่าย
อื่น

ข้อความเดิม

ข้อความใหม่

แผนงานบริหารงานทั่วไป	งานวางแผนสถิติและวิชาการ	งบลงทุน	ค่าครุภัณฑ์	ครุภัณฑ์โฆษณาและเผยแพร่	จัดซื้อกล้องดิจิทัลพร้อมอุปกรณ์	ฉบับแรก	0.00	-เพื่อจ่ายเป็นค่าจัดซื้อกล้องดิจิทัลดิจิทัลแบบ DSLR พร้อมเลนส์และอุปกรณ์ประกอบ จำนวน ๑ กล้อง เป็นเงิน ๖๐,๐๐๐ บาท (เมืองจากไม่มีราคากำหนดไว้ตามบัญชีราคามาตรฐานครุภัณฑ์ จึงจัดซื้อตามราคาท้องถื่น) คุณสมบัติทั่วไป คุณสมบัติกล้องถ่ายรูป -ระบบประมวลผลภาพ DIGIC 8CMOS ขนาด APS-C 32.5 ล้านพิกเซล -เซ็นเซอร์รับภาพจากกล้อง พิกเซล ที่ใช้งานจริง (พิกเซลทั้งหมด) (34.4 ล้านพิกเซล โดยประมาณ) -การควบคุมการรับแสง เซ็นเซอร์วัดแสง RGB + IR ที่ 220,000 จุด โดยประมาณ การวัดแสงแบบ TTL แบบ TTL รับแสงเต็ม รูปร่าง 216 โชน (18712)ออโต้ โฟกัสแบบ cross-	ข้อความเดิม -เพื่อจ่ายเป็นค่าจัดซื้อกล้องดิจิทัลดิจิทัลแบบ DSLR พร้อมเลนส์และอุปกรณ์ประกอบ จำนวน ๑ กล้อง เป็นเงิน ๖๐,๐๐๐ บาท รายละเอียดดังนี้ คุณสมบัติทั่วไป 1. เป็นกล้องถ่ายภาพดิจิทัลแบบ DSLR สามารถถ่ายภาพนิ่งและ ภาพเคลื่อนไหวได้ มีช่องมองผ่านเลนส์และแบบมองผ่านจอ LCD 2. ความละเอียด (Effective Pixels) ภาพนิ่งไม่น้อยกว่า 32 ล้านพิกเซล ภาพเคลื่อนไหวไม่น้อยกว่า 4k (Video recording) และมีหน่วยประมวลผลภาพ DIGIC 8 ขึ้นไป 3. สามารถถอดเปลี่ยนเลนส์ได้โดยมี เลนส์เป็นยี่ห้อเดียวกับตัวกล้อง ขนาดความยาวโฟกัส 18-135 มิลลิเมตร ได้เป็นอย่างดี
-----------------------	--------------------------	---------	-------------	-------------------------	---------------------------------	---------	------	---	---

type ที่ 45 จุด (รองรับ 27 จุด
ที่ f/8 และ cross-typeที่ ๔๕จุด
-ออโต้โฟกัสขณะใช้ช่องมองภาพ
ระบบออโต้โฟกัสแบบจุดเดี่ยว โจน
ออโต้โฟกัส การเลือกโซนด้วยตนเอง
และระบบออโต้โฟกัสแบบEOS iTR(
ระบบจดจำใบหน้า)
-โฟกัสแบบตรวจจับระยะห่าง ออ
โต้โฟกัสแบบ Dual Pixel CMOS
พื้นที่แสดงภาพสูงสุดประมาณ 88%
ในแนวตั้ง x 100%
โดยประมาณ จำนวนตำแหน่งของ
ออโต้โฟกัส: สูงสุด 5,481 จุด
-ความไวแสงสูงสุดปกติของภาพนิ่ง
ISO 25,600 (เทียบเท่า ISO
51,200)
-ความไวแสงสูงสุดปกติของวิดีโอ
ISO 12,800 (ขยาย ISO สูงสุด
เทียบเท่า 25,600)สูงสุด 10 fps
โดยประมาณ (ระหว่างถ่ายผ่าน
ช่องมองภาพ, ออโต้โฟกัสแบบคงที่
/ ติดตาม) สูงสุด 11 fps
โดยประมาณ
-การถ่ายอย่างต่อเนื่อง (ระหว่าง
การถ่ายภาพผ่าน Live View, ออโต้
โฟกัสแบบคงที่) สูงสุด 7.0 fps
โดยประมาณ (ระหว่างการถ่ายภาพ
ผ่าน Live View, ออโต้โฟกัสแบบ
ติดตาม)

4. สามารถบันทึกภาพลงใน
หน่วยความจำชนิด SD, SDHC,
และ SDXC ได้เป็นอย่างดี และ
สามารถถ่ายโอนข้อมูลจากกล้องไป
ยังเครื่องคอมพิวเตอร์ทางพอร์ต
USB
อุปกรณ์ประกอบ
1.คู่มือการใช้งานภาษาไทยและ
ภาษาอังกฤษ จำนวน 1 ชุด
2.เครื่องชาร์จแบตเตอรี่ 1 ชุด
พร้อมแบตเตอรี่ที่ใช้กับกล้อง
ขนาดไม่น้อยกว่า 1,800 mAh
จำนวน 1 ชุด
3. มีการ์ดหน่วยความจำที่
สามารถใช้กับกล้องถ่ายภาพได้
ขนาดความจุไม่ต่ำกว่า 128 GB
จำนวน 1 อัน
4.กระเป๋าพร้อมสายสะพายกล้อง
จำนวน 1 ชุด พร้อมชุดทำความสะอาด
สถานะมาพร้อมตัวกล้อง
เนื่องจากไม่มีราคากำหนดไว้
บัญชีราคามาตราฐานครุภัณฑ์ ฉบับ
เดือน ธันวาคม 2565 จึงจัดซื้อตาม
ราคาในท้องถิ่น

-จัดเดือร์สปีดสูงสุด 1/8000 วินาที
ติดตาม)



- (กล) 1/16000 วินาที
- (อิเล็กทรอนิกส์)
- หน้าจอ LCD ขนาด 3 นิ้ว ปรับ
- หมุนได้ ความละเอียด 1.04 ล้านจุด
- โดยประมาณ
- การถ่ายวีดีโอ รูปแบบ 4K ที่
- 30p/25p (สามารถเลือก cropped
- หรือ uncropped ได้)
- ขนาด 140.7 x 104.8 x 76.8
- มม. โดยประมาณ
- น้ำหนัก 701 กรัม โดยประมาณ



1. เหตุผลและความจำเป็นที่ขอเปลี่ยนแปลงค่าชี้แจง) เนื่องจากคุณลักษณะของกล้องถ่ายภาพดังกล่าว กำหนดรายละเอียดยังไม่ครบถ้วน ซึ่งอาจได้ข้อมูลที่ไม่น่าเชื่อถือ. ขณะ
 ผู้บริหารได้พิจารณาเหตุผลความจำเป็น แล้วเห็นว่าเพื่อให้ได้กล้องถ่ายภาพที่มีคุณภาพสูงได้มาตรฐาน เกิดประโยชน์ต่อทาง
 ราชการและงบประมาณเดิม ดังนั้นจึงจำเป็นต้องขอแก้ไขเพิ่มเติมแปลงที่แจ้งงบประมาณรายจ่ายในงบลงทุน. ที่ทำให้
 ลักษณะปริมาณ. คุณภาพเปลี่ยนแปลงจากที่ได้รับอนุมัติไว้. เมื่อคราวประชุมสภาเทศบาล. สมัยวิสามัญ. ครั้งที่ 2
 ประจําปี 2566. เมื่อวันที่ 2. พฤษภาคม 2566. จึงเห็นควรมำเสนอสภาเทศบาลเพื่อพิจารณาอนุมัติให้แก้ไขเปลี่ยนแปลง
 ค่าชี้แจงงบประมาณ

การเปลี่ยนแปลงค่าชี้แจงครั้งนี้เป็นอำนาจของ.....สภาเทศบาล
 ตามระเบียบ.....กระทรวงมหาดไทยว่าด้วยวิธีกรงขององค์กรปกครองส่วนท้องถิ่น พ.ศ. 2563 ข้อ 29. และข้อ 32. ภายใต้บังคับข้อ 38.....

1.1 หัวหน้าหน่วยงาน.....กองยุทธศาสตร์และงบประมาณ.....เจ้าของงบประมาณที่ขอเปลี่ยนแปลงค่าชี้แจง

(ลงชื่อ) .....
 (นางสาวสุกัญญา อ่อนพร)

ตำแหน่ง หัวหน้าฝ่ายแผนงานและงบประมาณ รักษาการแทน
 ผู้อำนวยการกองยุทธศาสตร์และงบประมาณ
 วันที่ 30 มิ.ย. 2566

2. หัวหน้าหน่วยงานคลัง

ความเห็น เห็นควรเสนอสภาพแวดล้อมเพื่อพิจารณาอนุมัติ

ลงชื่อ 

(นางสาวสุวิทย์ เขวลิต)

ตำแหน่ง ผู้อำนวยการกองคลัง
วันที่ 30.11.2566

3. เจ้าหน้าที่งบประมาณ

ความเห็น เห็นควรเสนอสภาพแวดล้อมเพื่อพิจารณาอนุมัติ

ลงชื่อ 

(นายอรุณ คัมพูน)

ตำแหน่ง ปลัดเทศบาลเมืองชัยนาท
วันที่ 30.11.2566

4. การอนุมัติ

4.1 ผู้บริหารท้องถิ่น

ความเห็น เห็นควรเสนอสภาพแวดล้อมเพื่อพิจารณาอนุมัติ

ลงชื่อ 

(นายเจษฎา สัติน้อง)

ตำแหน่ง นายกเทศมนตรีเมืองชัยนาท
วันที่ 30.11.2566

4.2 สภาพท้องถิ่น มีมติอนุมัติในการประชุม สมัยสามัญ ครั้งที่ ๑๑

หรือผู้มีอำนาจได้อนุมัติแล้วเมื่อวันที่

เดือน

ปี

เมื่อวันที่ ๑๑

เดือน สิงหาคม

พ.ศ. ๒๕๖๖

ตามหนังสือ

(ถ้ามี)

ญัตติคณะผู้บริหารเทศบาลเมืองชัยนาท

สำนักงานเทศบาลเมืองชัยนาท

วันที่ ๒๐ กรกฎาคม พ.ศ. ๒๕๖๖

เรื่อง ญัตติขออนุมัติโอนเงินงบประมาณรายจ่าย ประจำปีงบประมาณ พ.ศ.๒๕๖๖ เพื่อตั้งจ่าย
เป็นรายการใหม่ (กองคลัง/กองสาธารณสุขและสิ่งแวดล้อม/กองการเจ้าหน้าที่)
เรียน ประธานสภาเทศบาลเมืองชัยนาท

ข้าพเจ้า ขอเสนอญัตติขออนุมัติโอนเงินงบประมาณรายจ่าย ประจำปีงบประมาณ พ.ศ. ๒๕๖๖ จากหมวดรายจ่ายในแผนงานโครงการที่ไม่มีความจำเป็นและมีงบประมาณเหลือจ่าย เพื่อโอนไปตั้งจ่ายเป็นรายการใหม่ในหมวดค่าครุภัณฑ์ ของกองคลัง/กองสาธารณสุขและสิ่งแวดล้อม/กองการเจ้าหน้าที่ เพื่อดำเนินการจัดซื้อเครื่องมือเครื่องใช้และอุปกรณ์ในการปฏิบัติงาน ในการอำนวยความสะดวกให้แก่ประชาชนตามอำนาจหน้าที่ของเทศบาล

ดังนั้น เพื่อให้การดำเนินการเป็นไปด้วยความเรียบร้อยถูกต้องตามระเบียบฯ คณะผู้บริหารท้องถิ่น จึงขอเสนอญัตติโอนเงินงบประมาณรายจ่ายประจำปีงบประมาณ พ.ศ. ๒๕๖๖ เพื่อตั้งจ่ายเป็นรายการใหม่ โดยอำนาจอนุมัติของสภาเทศบาล ตามข้อ ๒๗ แห่งระเบียบกระทรวงมหาดไทย ว่าด้วยวิธีการงบประมาณขององค์กรปกครองส่วนท้องถิ่น พ.ศ. ๒๕๖๓ รายละเอียดตามรายการแนบท้ายญัตติฉบับนี้

ขอได้โปรดนำเสนอที่ประชุมสภาเทศบาลเมืองชัยนาท เพื่อพิจารณาเห็นชอบต่อไป

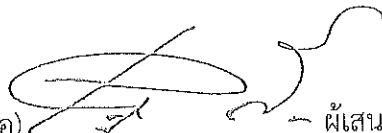
(ลงชื่อ)  ผู้เสนอ
(นายเชษฐา สีพี่น้อง)
นายกเทศมนตรีเมืองชัยนาท

เห็นชอบให้บรรจุในระเบียบวาระการประชุมได้

(ลงชื่อ) 
(นายเกรียงศักดิ์ ม่วงทอง)
ประธานสภาเทศบาลเมืองชัยนาท

รายละเอียดครุภัณฑ์

แนบท้ายบัญชีขออนุมัติโอนเงินเพื่อตั้งจ่ายเป็นรายการใหม่ ปีงบประมาณ พ.ศ. ๒๕๖๖

(รวมเงินงบประมาณ ๑๖,๑๘๐ บาท)

กองคลัง

แผนงานบริหารงานทั่วไป

งานบริหารงานคลัง	ตั้งไว้	๖,๙๕๐.- บาท
<u>หมวดค่าครุภัณฑ์</u>	ตั้งไว้	๖,๙๕๐.- บาท
<u>ประเภทครุภัณฑ์สำนักงาน</u>	ตั้งไว้	๖,๙๕๐.- บาท

เพื่อจ่ายเป็นค่าจัดซื้อครุภัณฑ์สำนักงาน จำนวน ๒ รายการ ประกอบด้วย

๑. โต๊ะปฏิบัติงาน ขนาด ๑๕๐ x ๗๕ x ๗๕ เซนติเมตร ผิว PVC ทิ้งตัว พร้อมกระจก สำหรับตำแหน่งประเพณีวิชาการ ระดับปฏิบัติการ จำนวน ๑ ตัว ราคาตัวละ ๔,๙๕๐.-บาท

๒. เก้าอี้สำนักงาน ขา PP มีล้อเลื่อน เบาะนั่งเป็นผ้า พนักพิงเป็น PP หุ้มด้วยตาข่าย มีที่พักแขน ปรับระดับได้ จำนวน ๑ ตัว ราคาตัวละ ๒,๐๐๐.-บาท

เนื่องจากไม่มีราคากำหนดไว้ในบัญชีราคามาตรฐานครุภัณฑ์ จึงตั้งงบประมาณจัดซื้อในราคาท้องถิ่น

กองสาธารณสุขและสิ่งแวดล้อม

แผนงานสาธารณสุขฯ

งานบริหารทั่วไปเกี่ยวกับสาธารณสุข	ตั้งไว้	๖,๙๕๐.- บาท
<u>หมวดค่าครุภัณฑ์</u>	ตั้งไว้	๖,๙๕๐.- บาท
<u>ประเภทครุภัณฑ์สำนักงาน</u>	ตั้งไว้	๖,๙๕๐.- บาท

เพื่อจ่ายเป็นค่าจัดซื้อครุภัณฑ์สำนักงาน จำนวน ๒ รายการ ประกอบด้วย

๑. โต๊ะปฏิบัติงาน ขนาด ๑๕๐ x ๗๕ x ๗๕ เซนติเมตร ผิว PVC ทิ้งตัว พร้อมกระจก สำหรับตำแหน่งประเพณีวิชาการ ระดับปฏิบัติการ จำนวน ๑ ตัว ราคาตัวละ ๔,๙๕๐.-บาท

๒. เก้าอี้สำนักงาน ขา PP มีล้อเลื่อน เบาะนั่งเป็นผ้า พนักพิงเป็น PP หุ้มด้วยตาข่าย มีที่พักแขน ปรับระดับได้ จำนวน ๑ ตัว ราคาตัวละ ๒,๐๐๐.-บาท

เนื่องจากไม่มีราคากำหนดไว้ในบัญชีราคามาตรฐานครุภัณฑ์ จึงตั้งงบประมาณจัดซื้อในราคาท้องถิ่น

กองการเจ้าหน้าที่

แผนงานบริหารงานทั่วไป	ตั้งไว้	๒๒,๘๐๐ บาท
งานบริหารทั่วไป	ตั้งไว้	๒๒,๘๐๐ บาท
<u>หมวดค่าครุภัณฑ์</u>	ตั้งไว้	๒๒,๘๐๐ บาท
<u>ประเภทครุภัณฑ์สำนักงาน</u>	ตั้งไว้	๒๒,๘๐๐ บาท

เพื่อจ่ายเป็นค่าจัดซื้อตู้เหล็ก แบบ ๒ บาน จำนวน ๔ ตู้ ราคาตู้ละ ๕,๗๐๐.- บาท ตั้งไว้เป็นเงิน ๒๒,๘๐๐.- บาท

คุณลักษณะพื้นฐาน

- ๑) มีมือจับชนิดบิด
- ๒) มีแผ่นชั้นปรับระดับ ๓ ชั้น
- ๓) คุณสมบัติตามมาตรฐานผลิตภัณฑ์อุตสาหกรรม (มอก.)

(กำหนดตามบัญชีราคามาตรฐานครุภัณฑ์สำนักงานงบประมาณ ฉบับเดือนธันวาคม ๒๕๖๕)

บัญชีโอนเงินงบประมาณรายจ่าย ประจำปีงบประมาณ พ.ศ. 2566

อนุมัติเมื่อวันที่.....
เทศบาลเมืองชัยนาท อำเภอเมืองชัยนาท จังหวัดชัยนาท
โอนครั้งที่ 25

แผนงาน	งาน	งบ/ เงินที่โอน/ ค่า.../	ประเภทรายจ่าย	โครงการ/ รายการ	งบประมาณ ที่อนุมัติตาม เทศบัญญัติ	งบประมาณ (คงเหลือ) ก่อนโอน	(+/-) จำนวน เงินที่โอน	งบประมาณ หลังโอน	คำชี้แจงการโอน เงินงบประมาณรายจ่าย
แผนงาน บริหารงาน ทั่วไป	งานบริหารทั่วไป	งบ/จ่ายอื่น งบบุคลากร	เงินเดือนข้าราชการ หรือพนักงานส่วน ท้องถิ่น		8,860,900.00	2,902,082.75	22,800.00 (-)	2,879,282.75	งบประมาณเหลือจ่าย เนื่องจากยังไม่มีผู้ดำรง ตำแหน่ง ผอ.กองการ เจ้าหน้าที่ ตั้งจ่ายเป็นรายการใหม่
แผนงาน บริหารงาน ทั่วไป	งานบริหารทั่วไป	งบลงทุน	ครุภัณฑ์สำนักงาน	จัดซื้อตู้เหล็ก แบบ 2 บาน จำนวน 4 ตู้	0.00	0.00	22,800.00 (+)	22,800.00	
แผนงาน บริหารงาน ทั่วไป	งานบริหารงาน คลัง	งบดำเนินงาน	ค่าบำรุงรักษาและ ซ่อมแซม		30,000.00	50,360.00	4,950.00 (-)	45,410.00	
แผนงาน บริหารงาน ทั่วไป	งานบริหารงาน คลัง	งบลงทุน	ครุภัณฑ์สำนักงาน	จัดซื้อโต๊ะปฏิบัติงาน จำนวน 1 ตัว	0.00	0.00	4,950.00 (+)	4,950.00	เพื่อตั้งจ่ายรายการใหม่
แผนงาน บริหารงาน ทั่วไป	งานบริหารงาน คลัง	งบดำเนินงาน	ค่าบำรุงรักษาและ ซ่อมแซม		30,000.00	45,410.00	2,000.00 (-)	43,410.00	
แผนงาน บริหารงาน ทั่วไป	งานบริหารงาน คลัง	งบลงทุน	ครุภัณฑ์สำนักงาน	จัดซื้อเก้าอี้สำนักงาน จำนวน 1 ตัว	0.00	0.00	2,000.00 (+)	2,000.00	เพื่อตั้งจ่ายรายการใหม่
แผนงาน สาธารณสุข	งานบริการ สาธารณสุขและ งานสาธารณสุข อื่น	งบดำเนินงาน	รายจ่ายเกี่ยวเนื่องกับ การปฏิบัติราชการที่ ไม่เข้าลักษณะรายจ่าย งบรายจ่ายอื่น ๆ	โครงการส่งเสริมการ ออกกำลังกาย กายสบายชีวา	500,000.00	236,440.00	4,950.00 (-)	231,490.00	

บัญชีโอนเงินงบประมาณรายจ่าย ประจำปีงบประมาณ พ.ศ. 2566
 อนุมัติเมื่อวันที่.....
 เทศบาลเมืองชัยนาท อำเภอเมืองชัยนาท จังหวัดชัยนาท
 โอนครั้งที่ 25

แผนงาน	งาน	งบ/ เงินเดือน/ ค่า.../	งบ/ เงินเดือน/ ค่า.../	งบจ่ายอื่น งบลงทุน	ประเภทรายจ่าย	โครงการ/ รายการ	งบประมาณ ที่อนุมัติตาม เทศบัญญัติ	งบประมาณ (คงเหลือ) ก่อนโอน	(+/-) จำนวน เงินที่โอน	งบประมาณ หลังโอน	คำชี้แจงการโอน เงินงบประมาณรายจ่าย
แผนงาน สาธารณสุข	งานบริหารทั่วไป เกี่ยวกับ สาธารณสุข				ครุภัณฑ์สำนักงาน	จัดซื้อโต๊ะปฏิบัติงาน จำนวน 1 ตัว		0.00	4,950.00 (+)	4,950.00	เพื่อตั้งจ่ายรายการใหม่
แผนงาน สาธารณสุข	งานบริการ สาธารณสุขและ งานสาธารณสุข อื่น				รายจ่ายเกี่ยวเนื่องกับ การปฏิบัติราชการที่ ไม่ใช่ลักษณะรายจ่าย งบรายจ่ายอื่น ๆ	โครงการส่งเสริมการ ออกกำลังกายของ อาสาสมัคร จัดซื้อเก้าอี้สำนักงาน จำนวน 1 ตัว	500,000.00	231,490.00	2,000.00 (-)	229,490.00	
แผนงาน สาธารณสุข	งานบริหารทั่วไป เกี่ยวกับ สาธารณสุข				ครุภัณฑ์สำนักงาน	จัดซื้อเก้าอี้สำนักงาน จำนวน 1 ตัว		0.00	2,000.00 (+)	2,000.00	เพื่อตั้งจ่ายรายการใหม่

Signature

1. เหตุผลและความจำเป็นที่ขอโอนเพิ่ม/ลด เมื่อจบการปฏิบัติงานตามสัญญาจ้างปฏิบัติงานเป็นระยะเวลา...พ.ศ.2566.ไม่ได้ตั้งจ่ายงบประมาณไว้ จึงเห็นควรอนุมัติให้โอนงบประมาณเพื่อตั้งจ่ายรายการใหม่.

การโอนครั้งนี้เป็นอำนาจของ...นายอนุชิต...
ตามระเบียบ...กระทรวงมหาดไทยว่าด้วยวิธีการงบประมาณขององค์กรปกครองส่วนท้องถิ่น...พ.ศ.2563...ข้อ.27.และข้อ.32.ภายใต้บังคับข้อ.38.
1.1 หัวหน้าหน่วยงาน.....กองการเจ้าหน้าที่.....เจ้าของงบประมาณที่ขอโอนเพิ่ม/ลด

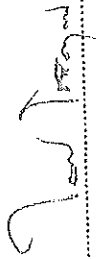
(ลงชื่อ).....
(นายเพชรย์ โชติการณย์)
ตำแหน่ง หัวหน้าฝ่ายบุคลากรทางการศึกษา รักษาการแทน
ผู้อำนวยการกองการเจ้าหน้าที่
วันที่.....
๕ ๓ ๖๖

1.2 หัวหน้าหน่วยงาน.....กองคลัง.....เจ้าของงบประมาณที่ขอโอนเพิ่ม/ลด

(ลงชื่อ).....
(นางสาวสุพิทร์ เขวลิต)
ตำแหน่ง ผู้อำนวยการกองคลัง
วันที่.....
๕ ๓ ๖๖

1.3 หัวหน้าหน่วยงาน.....กองสาธารณสุขและสิ่งแวดล้อม.....เจ้าของงบประมาณที่ขอโอนเพิ่ม/ลด

(ลงชื่อ).....
(นางสุภาศิณีย์ ภูเพ็ชร)
ตำแหน่ง ผู้อำนวยการสาธารณสุขและสิ่งแวดล้อม
วันที่.....

2. หัวหน้าหน่วยงานคลัง

ความเห็นเห็นควรอนุมัติ

ลงชื่อ.....



(นางสาวสุวพัชร เซาวลิต)

ตำแหน่ง ผู้อำนวยการกองคลัง

วันที่ ๕.๓.๕๖ 25๖๕

3. เจ้าหน้าที่งบประมาณ

ความเห็นเห็นควรอนุมัติ

ลงชื่อ.....



(นายอรุณ คุ่มทัน)

ตำแหน่ง ปลัดเทศบาลเมืองชัยนาท

วันที่ ๕.๓.๕๖ 25๖๕

4. การอนุมัติ

4.1 ผู้บริหารท้องถิ่น

ความเห็น.....อนุมัติ

ลงชื่อ.....



(นายเจษฎา สี่พี่น้อง)

ตำแหน่ง นายกเทศมนตรีเมืองชัยนาท

วันที่ ๕.๓.๕๖ 25๖๕

4.2 สภาท้องถิ่น มีมติอนุมัติในการประชุม สมัยสามัญ สมัยที่ ๓

หรือผู้มีอำนาจได้อนุมัติแล้วเมื่อวันที่

ครั้งที่

เดือน สิงหาคม

พ.ศ. ๒๕๖๕

ตามหนังสือ

(ถ้ามี)

5. สำหรับกรณีที่โอนงบประมาณต่างหน่วยงาน หัวหน้าหน่วยงาน

.....เจ้าของงบประมาณที่โอนลด

(ลงชื่อ).....

วันที่.....

ญัตติคณะผู้บริหารเทศบาลเมืองชัยนาท

สำนักงานเทศบาลเมืองชัยนาท

วันที่ ๒๐ กรกฎาคม พ.ศ. ๒๕๖๖

เรื่อง ขอเสนอญัตติขอความเห็นชอบร่างเทศบัญญัติ เรื่อง หลักเกณฑ์และอัตราค่าตอบแทนการตรวจแบบแปลนก่อสร้างหรือดัดแปลงอาคาร นายช่างและนายตรวจ พ.ศ. ๒๕๖๖

เรียน ประธานสภาเทศบาลเมืองชัยนาท

ข้าพเจ้า ขอเสนอญัตติต่อสภาเทศบาลเมืองชัยนาท เพื่อขอความเห็นชอบร่างเทศบัญญัติเทศบาลเมืองชัยนาท เรื่อง หลักเกณฑ์และอัตราค่าตอบแทนการตรวจแบบแปลนก่อสร้างหรือดัดแปลงอาคาร นายช่างและนายตรวจ พ.ศ. ๒๕๖๖ โดยมีหลักการและเหตุผลดังนี้

หลักการ

เพื่อกำหนดหลักเกณฑ์และอัตราค่าตอบแทน การตรวจแบบแปลนก่อสร้างหรือดัดแปลงอาคาร นายช่างและนายตรวจ ที่ได้รับจากเงินค่าธรรมเนียมการตรวจแบบแปลนก่อสร้างหรือดัดแปลงอาคารที่ได้รับจากผู้ขอรับใบอนุญาตหรือผู้แจ้งตามมาตรา ๓๙ ทวิ แห่งพระราชบัญญัติควบคุมอาคาร พ.ศ.๒๕๒๒ เพื่อนำมาจัดสรรเป็นเงินค่าตอบแทนให้แก่เจ้าหน้าที่ผู้ตรวจแบบแปลนก่อสร้างหรือดัดแปลงอาคาร นายช่างและนายตรวจ

เหตุผล

โดยที่มาตรา ๖๔ ทวิ แห่งพระราชบัญญัติควบคุมอาคารพ.ศ.๒๕๒๒ บัญญัติให้ราชการส่วนท้องถิ่นมีอำนาจหักเงินค่าธรรมเนียมการตรวจแบบแปลนก่อสร้างหรือดัดแปลงอาคาร ที่ได้รับจากผู้ขอรับใบอนุญาต หรือผู้แจ้งตามมาตรา ๓๙ ทวิ ไว้ได้ไม่เกินร้อยละสิบของเงินค่าธรรมเนียมดังกล่าว เพื่อนำมาจัดสรรเป็นเงินค่าตอบแทนให้แก่เจ้าหน้าที่ผู้ตรวจแบบแปลนก่อสร้างหรือดัดแปลงอาคาร นายช่าง ผู้ตรวจแบบแปลนก่อสร้างหรือดัดแปลงอาคาร นายช่างและนายตรวจ ได้ตามหลักเกณฑ์และอัตราที่กำหนดในข้อบัญญัติท้องถิ่น จึงได้ตราเทศบัญญัตินี้

จึงเสนอญัตติต่อสภาเทศบาลเมืองชัยนาท เพื่อขอความเห็นชอบร่างเทศบัญญัติเทศบาลเมืองชัยนาท เรื่อง หลักเกณฑ์และอัตราค่าตอบแทนการตรวจแบบแปลนก่อสร้างหรือดัดแปลงอาคาร นายช่างและนายตรวจ พ.ศ. ๒๕๖๖ เพื่อเทศบาลจะได้ดำเนินการต่อไป

ขอได้โปรดนำเสนอต่อที่ประชุมสภาเทศบาลเมืองชัยนาท เพื่อพิจารณาเห็นชอบต่อไป

ขอแสดงความนับถือ

ผู้เสนอ

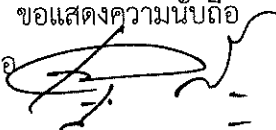

(นายเจษฎา สีพี่น้อง)

นายกเทศมนตรีเมืองชัยนาท

เห็นชอบให้บรรจุในระเบียบวาระการประชุมได้

(ลงชื่อ).....

(นายเกรียงศักดิ์ ม่วงทอง)

ประธานสภาเทศบาลเมืองชัยนาท

บันทึก

หลักการและเหตุผล

ประกอบร่างเทศบัญญัติเทศบาลเมืองชัยนาท

เรื่อง หลักเกณฑ์และอัตราค่าตอบแทนการตรวจแบบแปลนก่อสร้างหรือดัดแปลงอาคาร

นายช่างและนายตรวจ พ.ศ. ๒๕๖๖

หลักการ

เพื่อกำหนดหลักเกณฑ์และอัตราค่าตอบแทน การตรวจแบบแปลนก่อสร้างหรือดัดแปลงอาคาร นายช่างและนายตรวจ ที่ได้รับจากเงินค่าธรรมเนียมการตรวจแบบแปลนก่อสร้างหรือดัดแปลงอาคารที่ได้รับจากผู้ขอรับใบอนุญาตหรือผู้แจ้งตามมาตรา ๓๙ ทวิ แห่งพระราชบัญญัติควบคุมอาคาร พ.ศ.๒๕๒๒ เพื่อนำมาจัดสรรเป็นเงินค่าตอบแทนให้แก่เจ้าหน้าที่ผู้ตรวจ แบบแปลนก่อสร้างหรือดัดแปลงอาคาร นายช่างและนายตรวจ

เหตุผล

โดยที่มาตรา ๖๔ ทวิ แห่งพระราชบัญญัติควบคุมอาคาร พ.ศ.๒๕๒๒ บัญญัติให้ราชการส่วนท้องถิ่น มีอำนาจหักเงินค่าธรรมเนียมการตรวจแบบแปลนก่อสร้างหรือดัดแปลงอาคาร ที่ได้รับจากผู้ขอรับใบอนุญาตหรือผู้แจ้งตามมาตรา ๓๙ ทวิ ไว้ได้ไม่เกินร้อยละสิบของเงินค่าธรรมเนียมดังกล่าว เพื่อนำมาจัดสรรเป็นเงินค่าตอบแทนให้แก่เจ้าหน้าที่ผู้ตรวจแบบแปลนก่อสร้างหรือดัดแปลงอาคาร นายช่าง ผู้ตรวจแบบแปลนก่อสร้างหรือดัดแปลงอาคาร นายช่างและนายตรวจได้ ตามหลักเกณฑ์และอัตราที่กำหนดในข้อบัญญัติท้องถิ่น จึงได้ตราเทศบัญญัตินี้

เทศบัญญัติเทศบาลเมืองชัยนาท

เรื่อง หลักเกณฑ์และอัตราค่าตอบแทนการตรวจแบบแปลนก่อสร้างหรือตัดแปลงอาคาร

นายช่างและนายตรวจ พ.ศ. ๒๕๖๖

โดยที่เป็นการสมควรให้มีเทศบัญญัติของเทศบาลเมืองชัยนาท ว่าด้วยหลักเกณฑ์และอัตราค่าตอบแทนการตรวจแบบแปลนก่อสร้างหรือตัดแปลงอาคาร นายช่างและนายตรวจ พ.ศ. ๒๕๖๖

อาศัยอำนาจตามความมาตรา ๖๐ แห่งพระราชบัญญัติเทศบาล พ.ศ.๒๔๙๖ และมาตรา ๖๔ ทวิ แห่งพระราชบัญญัติควบคุมอาคาร พ.ศ.๒๕๒๒ เทศบาลเมืองชัยนาทโดยได้รับความเห็นชอบจากสภาเทศบาลเมืองชัยนาทและได้รับอนุมัติจากผู้ว่าราชการจังหวัดชัยนาท จึงออกเทศบัญญัติเรื่องหลักเกณฑ์และอัตราค่าตอบแทนการตรวจแบบแปลนก่อสร้างหรือตัดแปลงอาคาร นายช่างและนายตรวจ พ.ศ. ๒๕๖๖ไว้ดังต่อไปนี้

ข้อ ๑ เทศบัญญัตินี้ เรียกว่า “เทศบัญญัติเทศบาลเมืองชัยนาทเรื่อง หลักเกณฑ์และอัตราค่าตอบแทนการตรวจแบบแปลนก่อสร้างหรือตัดแปลงอาคาร นายช่างและนายตรวจ พ.ศ. ๒๕๖๖”

ข้อ ๒ เทศบัญญัตินี้ให้ใช้บังคับภายในเขตเทศบาลเมืองชัยนาท เมื่อได้ประกาศโดยเปิดเผยที่สำนักงานเทศบาลเมืองชัยนาทแล้วเจ็ดวัน

ข้อ ๓ ในเทศบัญญัตินี้

“เจ้าพนักงานท้องถิ่น” หมายถึง นายกเทศมนตรี สำหรับในเขตเทศบาล

“เจ้าหน้าที่ผู้ตรวจแบบแปลนก่อสร้างหรือตัดแปลงอาคาร” หมายถึง ผู้ซึ่งเจ้าพนักงานท้องถิ่นแต่งตั้งให้เป็นเจ้าหน้าที่ผู้ตรวจแบบแปลนก่อสร้างหรือตัดแปลงอาคาร

“นายช่าง” หมายถึง ข้าราชการหรือพนักงานของราชการส่วนท้องถิ่น ซึ่งเจ้าพนักงานท้องถิ่นแต่งตั้งให้เป็นนายช่าง

“นายตรวจ” หมายถึง ผู้ซึ่งเจ้าพนักงานท้องถิ่นแต่งตั้งให้เป็นนายตรวจ

ข้อ ๔ ให้เทศบาลหักเงินค่าธรรมเนียมการตรวจแบบแปลนก่อสร้างหรือตัดแปลงอาคารที่ได้รับจากผู้ขอรับใบอนุญาตหรือผู้แจ้งตามมาตรา ๓๙ ทวิ แห่งพระราชบัญญัติควบคุมอาคาร พ.ศ.๒๕๒๒ เป็นเงินจำนวนร้อยละสิบ ของค่าธรรมเนียมดังกล่าว เพื่อนำมาจัดสรรเป็นเงินค่าตอบแทนให้แก่เจ้าหน้าที่ผู้ตรวจแบบแปลนก่อสร้างหรือตัดแปลงอาคาร นายช่างและนายตรวจ

ข้อ ๕ ให้เจ้าหน้าที่ผู้ตรวจแบบแปลนก่อสร้างหรือตัดแปลงอาคาร นายช่างและนายตรวจที่ได้รับการแต่งตั้งจากเจ้าพนักงานท้องถิ่น ได้รับจัดสรรค่าตอบแทนจากเงินค่าธรรมเนียมที่หักไว้ ตามข้อ ๔ ดังนี้

๕.๑ เจ้าหน้าที่ผู้ตรวจแบบแปลนก่อสร้างหรือตัดแปลงอาคาร ร้อยละ ๖๐

๕.๒ นายช่าง ร้อยละ ๒๐

๕.๓ นายตรวจ ร้อยละ ๒๐

ข้อ ๖ เงินค่าตอบแทนการตรวจแบบแปลนก่อสร้างหรือตัดแปลงอาคารดังกล่าว ให้เบิกจ่ายจากเงินรับฝากจากการหักเงินค่าธรรมเนียมการตรวจแบบแปลนก่อสร้างหรือตัดแปลงอาคารโดยให้ทำการเบิกจ่ายได้เดือนละไม่เกิน ๑ ครั้ง

ข้อ ๗ ให้นายกเทศมนตรีเมืองชัยนาท มีหน้าที่รักษาการให้เป็นไปตามเทศบัญญัติและมีอำนาจออกคำสั่ง ระเบียบ เพื่อปฏิบัติการให้เป็นไปตามเทศบัญญัตินี้

ประกาศ ณ วันที่

(ลงชื่อ)

(นายเจษฎา สีพี่น้อง)

นายกเทศมนตรีเมืองชัยนาท

ญัตติคณะผู้บริหารเทศบาลเมืองชัยนาท

สำนักงานเทศบาลเมืองชัยนาท

วันที่ ๒๐ กรกฎาคม พ.ศ. ๒๕๖๖

เรื่อง ขอเสนอญัตติขอความเห็นชอบยินยอมการรับมอบและดูแลรักษาทรัพย์สินโครงการพัฒนาพื้นที่ชุมชนเทศบาลเมืองชัยนาทและพื้นที่ต่อเนื่อง อำเภอเมืองชัยนาท จังหวัดชัยนาท เมื่อโครงการแล้วเสร็จ

เรียน ประธานสภาเทศบาลเมืองชัยนาท

ข้าพเจ้า ขอเสนอญัตติต่อสภาเทศบาลเมืองชัยนาท เพื่อขอความเห็นชอบยินยอมการรับมอบและดูแลรักษาทรัพย์สินโครงการพัฒนาพื้นที่ชุมชนเทศบาลเมืองชัยนาทและพื้นที่ต่อเนื่อง อำเภอเมืองชัยนาท จังหวัดชัยนาท มีรายละเอียด ดังนี้

ตามที่เทศบาลเมืองชัยนาท ได้มีคำขอรับการสนับสนุนงบประมาณต่อกรมโยธาธิการและผังเมือง เพื่อดำเนินโครงการพัฒนาพื้นที่ชุมชนเทศบาลเมืองชัยนาทและพื้นที่ต่อเนื่อง อำเภอเมืองชัยนาท จังหวัดชัยนาท บัดนี้ กรมโยธาธิการและผังเมือง ได้ทำสัญญาว่าจ้าง บริษัท ว.อมรชัย วิศวกรรม จำกัด ทำงานก่อสร้างโครงการพัฒนาพื้นที่ชุมชนเทศบาลเมืองชัยนาทและพื้นที่ต่อเนื่อง อำเภอเมืองชัยนาท จังหวัดชัยนาท สัญญาเลขที่ ๓๘/๒๕๖๕ ลงวันที่ ๑๐ พฤศจิกายน ๒๕๖๔ สัญญาเริ่มวันที่ ๒๕ พฤศจิกายน ๒๕๖๔ กำหนดแล้วเสร็จภายในวันที่ ๖ มีนาคม ๒๕๖๗ ระยะเวลารวม ๘๓๓ วัน ราคาค่าก่อสร้าง ๙๔,๐๐๐,๐๐๐ บาท (เก้าสิบล้านบาท) ขอบเขตงานก่อสร้างประกอบด้วย

๑. งานก่อสร้างเขื่อนป้องกันตลิ่ง ริมแม่น้ำเจ้าพระยา ชนิดตอกเข็มหลักและเสาเข็มสมอด้านหน้า ป้องกันการกัดเซาะแบบทิ้งหิน ความยาวเขื่อนฯ ช่วงที่ ๑ (เขตเทศบาลตำบลบ้านกล้วย ความยาว ๓๔๕ เมตร) และ ช่วงที่ ๒ (เขตเทศบาลเมืองชัยนาท ความยาว ๑๐๒ เมตร) รวมความยาว ๔๔๗ เมตร

๒. งานก่อสร้างระบบรวบรวมระบายน้ำเสียชุมชนปู่ปี ถนนประชาธิปไตย วางท่อ คสล. ขนาดเส้นผ่าศูนย์กลาง ๑ เมตร ความยาวรวม ๑,๘๖๘.๔๐ เมตร พร้อมบ่อพัก

๓. ก่อสร้างอาคารชลศาสตร์ (สถานีสูบน้ำ ๑ แห่ง)

ภายหลังการก่อสร้างแล้วเสร็จ กรมโยธาธิการและผังเมืองจะส่งมอบโครงการให้เทศบาลเมืองชัยนาท รับผิดชอบดูแลบำรุงรักษา ส่วนที่อยู่ในเขตเทศบาลเมืองชัยนาทต่อไป

จึงเสนอญัตติต่อสภาเทศบาลเมืองชัยนาท ให้ความเห็นชอบยินยอมรับมอบและดูแลรักษาทรัพย์สินโครงการพัฒนาพื้นที่ชุมชนเทศบาลเมืองชัยนาทและพื้นที่ต่อเนื่อง อำเภอเมืองชัยนาท จังหวัดชัยนาท ดังกล่าวข้างต้น เมื่อโครงการแล้วเสร็จ มาดูแล บำรุงรักษาเพื่อประโยชน์ของประชาชนต่อไป

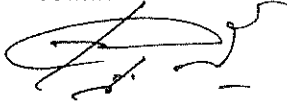
ขอแสดงความนับถือ
ผู้เสนอ 
(นายเจษฎา สีพี่น้อง)
นายกเทศมนตรีเมืองชัยนาท

เห็นชอบให้บรรจุในระเบียบวาระการประชุมได้

(ลงชื่อ).....

(นายเกรียงศักดิ์ ม่วงทอง)

ประธานสภาเทศบาลเมืองชัยนาท



สัญญาเลขที่ ๓๔ /๒๕๖๕

สัญญาจ้าง

สัญญาฉบับนี้ทำขึ้น ณ กรมโยธาธิการและผังเมือง ถนนพระรามที่ ๖ แขวงพญาไท เขตพญาไท กรุงเทพมหานคร เมื่อวันที่ ๑๐ เดือน พฤศจิกายน พ.ศ. ๒๕๖๔ ระหว่าง กรมโยธาธิการและผังเมือง โดย นายพรพจน์ เพ็ญพาส อธิบดีกรมโยธาธิการและผังเมือง ซึ่งต่อไปในสัญญานี้เรียกว่า "ผู้ว่าจ้าง" ฝ่ายหนึ่ง กับ บริษัท ว.อมรชัยวิศวกรรม จำกัด. ซึ่งจดทะเบียนเป็นนิติบุคคล ณ สำนักงานทะเบียนหุ้นส่วนบริษัทกลาง กรมพัฒนาธุรกิจการค้า กระทรวงพาณิชย์. สำนักงานใหญ่ตั้งอยู่เลขที่ ๘๙ หมู่ที่ ๑ ตำบลคอกกระบือ อำเภอมืองสมุทรสาคร. จังหวัดสมุทรสาคร. โดยนายวิชัย อมรกิจวินิชย์ กรรมการผู้จัดการผู้มีอำนาจลงนามผูกพันนิติบุคคลปรากฏตามหนังสือรับรองของสำนักงานทะเบียนหุ้นส่วนบริษัทกลาง กรมพัฒนาธุรกิจการค้า กระทรวงพาณิชย์ ที่ ๗๕๐๐๑๒๒๐๐๐๐๘๙๑ ออกให้ ณ วันที่ ๒๒ เดือน กันยายน พ.ศ. ๒๕๖๔ มอบอำนาจให้นายนวพล ทรัพย์สกุล เป็นตัวแทนบริษัทฯ ในการทำสัญญาจ้างก่อสร้างโครงการพัฒนาพื้นที่ชุมชนเทศบาลเมืองชัยนาทและพื้นที่ต่อเนื่อง อำเภอเมืองชัยนาท จังหวัดชัยนาท ตามหนังสือมอบอำนาจ ลงวันที่ ๓ เดือน พฤศจิกายน พ.ศ. ๒๕๖๔ แนบท้ายสัญญานี้ ซึ่งต่อไปในสัญญานี้เรียกว่า "ผู้รับจ้าง" อีกฝ่ายหนึ่ง

คู่สัญญาได้ตกลงกันมีข้อความดังต่อไปนี้

ข้อ ๑. ชื่อตกลงว่าจ้าง

ผู้ว่าจ้างตกลงจ้างและผู้รับจ้างตกลงรับจ้างทำงานก่อสร้างโครงการพัฒนาพื้นที่ชุมชนเทศบาลเมืองชัยนาทและพื้นที่ต่อเนื่อง อำเภอเมืองชัยนาท จังหวัดชัยนาท. ตามข้อกำหนดและเงื่อนไขแห่งสัญญานี้รวมทั้งเอกสารแนบท้ายสัญญา

ผู้รับจ้างตกลงที่จะจัดหาแรงงานและวัสดุ เครื่องมือเครื่องใช้ ตลอดจนอุปกรณ์ต่าง ๆ ชนิดดีเพื่อใช้ในการงานจ้างตามสัญญานี้

ข้อ ๒. เอกสารอันเป็นส่วนหนึ่งของสัญญา

เอกสารแนบท้ายสัญญาดังต่อไปนี้ ให้ถือเป็นส่วนหนึ่งของสัญญานี้

๒.๑ ผนวก ๑ แบบและรายการ (เอกสารหมายเลข ๑)

- แบบ จำนวน ๓๔ แผ่น

๒.๒ ผนวก ๒ รายละเอียดวงดงงาน (เอกสารหมายเลข ๒) จำนวน ๒๐ หน้า

๒.๓ ผนวก ๓ ใบเสนอราคา (เอกสารหมายเลข ๓) จำนวน ๓ หน้า

๒.๔ ผนวก ๔ บัญชีแสดงปริมาณวัสดุ (เอกสารหมายเลข ๔) จำนวน ๘ หน้า

๒.๕ ผนวก ๕ บันทึกการประเมินราคา (เอกสารหมายเลข ๕) จำนวน ๘ หน้า

๒.๖ ผนวก ๖ ประกาศประมูลด้วยระบบอิเล็กทรอนิกส์

(เอกสารหมายเลข ๖) จำนวน ๑๘ หน้า

๒.๗ ผนวก ๗ เงื่อนไขหลักเกณฑ์ประเภทงานก่อสร้าง สูตรและวิธีการคำนวณที่ใช้กับสัญญาที่ปรับราคาได้

(เอกสารหมายเลข ๗) จำนวน ๙ หน้า

ความใด...



๐๗

ความใดในเอกสารแนบท้ายสัญญาที่ขัดแย้งกับข้อความในสัญญานี้ ให้ใช้ข้อความในสัญญานี้บังคับ และในกรณีที่เอกสารแนบท้ายสัญญาขัดแย้งกันเอง ผู้รับจ้างจะต้องปฏิบัติตามคำวินิจฉัยของผู้ว่าจ้าง คำวินิจฉัยของผู้ว่าจ้างให้ถือเป็นที่สุด และผู้รับจ้างไม่มีสิทธิเรียกร้องค่าจ้าง ค่าเสียหายหรือค่าใช้จ่ายใดๆ เพิ่มเติมจากผู้ว่าจ้างทั้งสิ้น

ข้อ ๓. หลักประกันการปฏิบัติตามสัญญา

ในขณะที่ทำสัญญานี้ผู้รับจ้างได้นำหลักประกันเป็นหนังสือค้ำประกันสัญญาของธนาคารกรุงเทพ จำกัด (มหาชน) เลขที่ ๐๒๐๐๒๑๑๐๐๑๑๘๔ ลงวันที่ ๑ พฤศจิกายน ๒๕๖๔ เป็นจำนวนเงิน ๔,๗๐๐,๐๐๐.๐๐ บาท (สี่ล้านเจ็ดแสนบาทถ้วน) ซึ่งเท่ากับร้อยละ ๕ (ห้า) ของราคาค่าจ้างตามสัญญามอบให้แก่ผู้ว่าจ้างเพื่อเป็นหลักประกันการปฏิบัติตามสัญญานี้

กรณีผู้รับจ้างใช้หนังสือค้ำประกันมาเป็นหลักประกันการปฏิบัติตามสัญญา หนังสือค้ำประกันดังกล่าวจะต้องออกโดยธนาคารที่ประกอบกิจการในประเทศไทย หรือโดยบริษัทเงินทุนหรือบริษัทเงินทุนหลักทรัพย์ที่ได้รับอนุญาตให้ประกอบกิจการเงินทุนเพื่อการพาณิชย์และประกอบธุรกิจค้ำประกันตามประกาศของธนาคารแห่งประเทศไทย ตามรายชื่อบริษัทเงินทุนที่ธนาคารแห่งประเทศไทยแจ้งเวียนให้ทราบตามแบบที่คณะกรรมการนโยบายการจัดซื้อจัดจ้างและการบริหารพัสดุภาครัฐกำหนด หรืออาจเป็นหนังสือค้ำประกันอิเล็กทรอนิกส์ตามวิธีการที่กรมบัญชีกลางกำหนดก็ได้ และจะต้องมีอายุการค้ำประกันตลอดไปจนกว่าผู้รับจ้างพ้นข้อผูกพันตามสัญญานี้

หลักประกันที่ผู้รับจ้างนำมามอบให้ตามวรรคหนึ่ง จะต้องมียุทธครอบคลุมความรับผิดชอบทั้งปวงของผู้รับจ้างตลอดอายุสัญญา ถ้าหลักประกันที่ผู้รับจ้างนำมามอบให้ดังกล่าวลดลงหรือเสื่อมค่าลงหรือมีอายุไม่ครอบคลุมถึงความรับผิดชอบของผู้รับจ้างตลอดอายุสัญญา ไม่ว่าด้วยเหตุใดๆ ก็ตาม รวมถึงกรณีผู้รับจ้างส่งมอบงานล่าช้าเป็นเหตุให้ระยะเวลาแล้วเสร็จหรือวันครบกำหนดความรับผิดชอบในความชำรุดบกพร่องตามสัญญาเปลี่ยนแปลงไป ไม่ว่าจะเกิดขึ้นคราวใด ผู้รับจ้างต้องหาหลักประกันใหม่หรือหลักประกันเพิ่มเติมให้มีจำนวนครบถ้วนตามวรรคหนึ่งนำมามอบให้แก่ผู้ว่าจ้างภายใน ๗ (เจ็ด) วัน นับถัดจากวันที่ได้รับแจ้งเป็นหนังสือจากผู้ว่าจ้าง

หลักประกันที่ผู้รับจ้างนำมามอบไว้ตามข้อนี้ ผู้ว่าจ้างจะคืนให้แก่ผู้รับจ้างโดยไม่มีดอกเบี้ยเมื่อผู้รับจ้างพ้นจากข้อผูกพันและความรับผิดชอบทั้งปวงตามสัญญานี้แล้ว

ข้อ ๔. ค่าจ้างและการจ่ายเงิน

ผู้ว่าจ้างตกลงจ่ายและผู้รับจ้างตกลงรับเงินค่าจ้าง เป็นจำนวนเงิน ๙๔,๐๐๐,๐๐๐.๐๐ บาท (เก้าสิบล้านบาทถ้วน) โดยแยกค่าจ้างเป็นจำนวนเงิน ๘๗,๘๕๐,๔๖๗.๒๕ บาท (แปดสิบล้านเจ็ดพันแปดแสนห้าหมื่นสี่ร้อยหกสิบลบาทสี่ร้อยหกสิบเก้าสตางค์) และค่าภาษีมูลค่าเพิ่มจำนวนเงิน ๖,๑๔๙,๕๓๒.๗๕ บาท (หกล้านหนึ่งแสนสี่หมื่นเก้าพันห้าร้อยสามสิบบาทเจ็ดสิบบแปดสตางค์) ตลอดจนภาษีอากรอื่นๆ และค่าใช้จ่ายที่แบ่งด้วยแล้ว โดยถือราคาเหมารวมเป็นเกณฑ์และกำหนดการจ่ายเงินเป็นงวดๆ ตามผนวก ๒ รายละเอียดวงงาน (เอกสารหมายเลข ๒)

การเบิกจ่ายเงินค่าจ้างงวดหนึ่งงวดใดที่ส่งมอบเสร็จเรียบร้อยแล้ว หากคณะกรรมการตรวจรับพัสดุได้ตรวจรับไว้เรียบร้อยแล้ว ผู้รับจ้างมีสิทธิที่จะเบิกจ่ายเงินในงวดนั้นๆ ได้ และผู้รับจ้างจะต้องปฏิบัติงานทั้งหมดให้แล้วเสร็จเรียบร้อยตามสัญญา รวมทั้งทำ สถานที่ก่อสร้างให้สะอาดเรียบร้อยตามที่กำหนดไว้ในข้อ ๑๔



การจ่ายเงิน
๖๐๗๖

ก

การจ่ายเงินตามเงื่อนไขแห่งสัญญานี้ ผู้ว่าจ้างจะโอนเงินเข้าบัญชีเงินฝากธนาคาร
 ของผู้รับจ้าง ชื่อธนาคารกรุงเทพ จำกัด (มหาชน) สาขาพลพลาไชย
 ชื่อบัญชี บริษัท ว.อมรชัยวิศวกรรม จำกัด เลขที่บัญชี ๐๐๑-๓๒๒๘๘๗-๙ (กระแสรายวัน)
 ทั้งนี้ ผู้รับจ้างตกลงเป็นผู้รับภาระเงินค่าธรรมเนียมหรือค่าบริการอื่นใดเกี่ยวกับการโอน รวมทั้งค่าใช้จ่ายอื่นใด
 (ถ้ามี) ที่ธนาคารเรียกเก็บ และยินยอมให้มีการหักเงินดังกล่าวจากจำนวนเงินโอนในงวดนั้น ๆ

ข้อ ๕. เงินค่าจ้างล่วงหน้า

ผู้ว่าจ้างตกลงจ่ายเงินค่าจ้างล่วงหน้าให้แก่ผู้รับจ้าง เป็นจำนวนเงิน ๑๔,๑๐๐,๐๐๐.๐๐ บาท
 (สิบสี่ล้านหนึ่งแสนบาทถ้วน) ซึ่งเท่ากับร้อยละ ๑๕ (สิบห้า) ของราคาค่าจ้างตามสัญญาที่ระบุไว้ในข้อ ๔

เงินค่าจ้างล่วงหน้าดังกล่าว จะจ่ายให้หลังจากที่ผู้รับจ้างได้วางหลักประกันการรับเงิน
 ค่าจ้างล่วงหน้าเป็นหนังสือค้ำประกันหรือหนังสือค้ำประกันอิเล็กทรอนิกส์ของธนาคารภายในประเทศ
 หรือพันธบัตรรัฐบาลไทย เต็มตามจำนวนเงินค่าจ้างล่วงหน้านั้นให้แก่ผู้ว่าจ้าง ผู้รับจ้างจะต้องออกใบเสร็จรับเงิน
 ค่าจ้างล่วงหน้าตามแบบที่ผู้ว่าจ้างกำหนดให้ และผู้รับจ้างตกลงที่จะกระทำตามเงื่อนไขอันเกี่ยวกับการใช้จ่าย
 และการใช้คืนเงินค่าจ้างล่วงหน้านั้น ดังต่อไปนี้

๕.๑ ผู้รับจ้างจะใช้เงินค่าจ้างล่วงหน้านั้น เพื่อเป็นค่าใช้จ่ายในการปฏิบัติงาน
 ตามสัญญาเท่านั้น หากผู้รับจ้างใช้จ่ายเงินค่าจ้างล่วงหน้า หรือส่วนใดส่วนหนึ่งของเงินค่าจ้างล่วงหน้า
 ในทางอื่น ผู้ว่าจ้างอาจจะเรียกเงินค่าจ้างล่วงหน้าคืนจากผู้รับจ้างหรือบังคับเอาจากหลักประกันการรับเงิน
 ค่าจ้างล่วงหน้าได้ทันที

๕.๒ เมื่อผู้ว่าจ้างเรียกร้อง ผู้รับจ้างต้องแสดงหลักฐานการใช้จ่ายเงินค่าจ้างล่วงหน้า
 เพื่อพิสูจน์ว่าได้เป็นไปตามข้อ ๕.๑ ภายในกำหนด ๑๕ (สิบห้า) วัน นับถัดจากวันได้รับแจ้งเป็นหนังสือจากผู้ว่าจ้าง
 หากผู้รับจ้างไม่อาจแสดงหลักฐานดังกล่าวภายในกำหนด ๑๕ (สิบห้า) วัน ผู้ว่าจ้างอาจเรียกเงินค่าจ้างล่วงหน้าคืนจาก
 ผู้รับจ้างหรือบังคับเอาจากหลักประกันการรับเงินค่าจ้างล่วงหน้าได้ทันที

๕.๓ ในการจ่ายเงินค่าจ้างให้แก่ผู้รับจ้างตามข้อ ๔ ผู้ว่าจ้างจะหักเงินค่าจ้างในแต่ละงวด
 เพื่อชดเชยคืนเงินค่าจ้างล่วงหน้าไว้จำนวนร้อยละ ๒๐ (ยี่สิบ) ของเงินค่าจ้างในแต่ละงวดจนกว่าจำนวนเงินที่หักไว้
 จะครบตามจำนวนเงินค่าจ้างล่วงหน้าที่ได้รับไปแล้ว ยกเว้นค่าจ้างงวดสุดท้ายจะหักไว้เป็นจำนวน
 เท่ากับจำนวนเงินค่าจ้างล่วงหน้าที่เหลือทั้งหมด

๕.๔ เงินจำนวนใดๆ ก็ตาม que ผู้รับจ้างจะต้องจ่ายให้แก่ผู้ว่าจ้าง เพื่อชำระหนี้หรือเพื่อชดเชย
 ความผิดต่างๆตามสัญญา ผู้ว่าจ้างจะหักเอาจากเงินค่าจ้างงวดที่จะจ่ายให้แก่ผู้รับจ้าง ก่อนที่จะหักชดเชยคืนเงิน
 ค่าจ้างล่วงหน้า

๕.๕ ในกรณีที่มีการบอกเลิกสัญญา หากเงินค่าจ้างล่วงหน้าที่เหลือเกินกว่าจำนวนเงิน
 ที่ผู้รับจ้างจะได้รับหลังจากหักชดเชยในกรณีอื่นแล้ว ผู้รับจ้างจะต้องจ่ายคืนเงินจำนวนที่เหลือนั้นให้แก่ผู้ว่าจ้าง
 ภายใน ๗ (เจ็ด) วัน นับถัดจากวันที่ได้รับแจ้งเป็นหนังสือจากผู้ว่าจ้าง

๕.๖ ผู้ว่าจ้างจะคืนหลักประกันการรับเงินค่าจ้างล่วงหน้าให้แก่ผู้รับจ้างต่อเมื่อผู้ว่าจ้าง
 ได้หักเงินค่าจ้างไว้ครบจำนวนเงินค่าจ้างล่วงหน้าตามข้อ ๕.๓ เว้นแต่ในกรณีดังต่อไปนี้ ผู้รับจ้างมีสิทธิ
 ขอคืนหลักประกันการรับเงินค่าจ้างล่วงหน้าบางส่วนก่อนได้



(๑) กรณี...

หัวหน้า...

(๑) กรณีผู้รับจ้างได้วางหลักประกันการรับเงินค่าจ้างล่วงหน้าไว้ฉบับเดียว หากผู้ว่าจ้างได้หักเงินค่าจ้างล่วงหน้าไปแล้ว ผู้รับจ้างมีสิทธิขอคืนหลักประกันการรับเงินค่าจ้างล่วงหน้า ในส่วนผู้ว่าจ้างได้หักเงินค่าจ้างล่วงหน้าไปแล้วนั้น โดยผู้รับจ้างจะต้องนำหลักประกันการรับเงินค่าจ้างล่วงหน้า ฉบับใหม่ที่มีมูลค่าเท่ากับเงินค่าจ้างล่วงหน้าที่เหลืออยู่มาวางให้แก่ผู้ว่าจ้าง

(๒) กรณีผู้รับจ้างได้วางหลักประกันการรับเงินค่าจ้างล่วงหน้าไว้หลายฉบับ ซึ่งแต่ละฉบับมีมูลค่าเท่ากับจำนวนเงินค่าจ้างล่วงหน้าที่ผู้ว่าจ้างจะต้องหักไว้ในแต่ละงวด หากผู้ว่าจ้างได้หักเงิน ค่าจ้างล่วงหน้าในงวดใดแล้ว ผู้รับจ้างมีสิทธิขอคืนหลักประกันการรับเงินค่าจ้างล่วงหน้าในงวดนั้นได้

ข้อ ๖. กำหนดเวลาแล้วเสร็จและสิทธิของผู้ว่าจ้างในการบอกเลิกสัญญา

ภายในกำหนด - วัน นับถัดจากวันลงนามในสัญญาจ้าง ผู้รับจ้างจะต้องเสนอแผนงาน ให้เป็นที่พอใจแก่ผู้ว่าจ้าง โดยแสดงถึงขั้นตอนของการทำงานและกำหนดเวลาที่ต้องใช้ในการทำงานหลักต่างๆ ให้แล้วเสร็จ

ผู้รับจ้างต้องเริ่มทำงานที่รับจ้างภายในกำหนด ๑๐ (สิบ) วัน นับตั้งแต่วันที่กรมฯ แจ้งให้เริ่มทำงาน และจะต้องทำงานให้แล้วเสร็จภายใน ๗๐๐ (เจ็ดร้อย) วัน นับถัดจากวันที่ได้รับหนังสือแจ้ง ดังกล่าวนั้น

ถ้าผู้รับจ้างมิได้เสนอแผนงาน หรือมิได้ลงมือทำงานภายในกำหนดเวลา หรือไม่สามาร ทำงานให้แล้วเสร็จตามกำหนดเวลา หรือมีเหตุให้เชื่อได้ว่า ผู้รับจ้างไม่สามารถทำงานให้แล้วเสร็จภายใน กำหนดเวลา หรือจะแล้วเสร็จล่าช้าเกินกว่ากำหนดเวลา หรือผู้รับจ้างทำผิดสัญญาข้อใดข้อหนึ่ง หรือตก เป็นผู้ถูกพิทักษ์ทรัพย์เด็ดขาด หรือตกเป็นผู้ล้มละลาย หรือเพิกเฉยไม่ปฏิบัติตามคำสั่งของคณะกรรมการ ตรวจสอบพัสดุหรือผู้ควบคุมงานหรือบริษัทที่ปรึกษา ซึ่งได้รับมอบอำนาจจากผู้ว่าจ้าง ผู้ว่าจ้างมีสิทธิที่จะบอก เลิกสัญญานี้ได้ และมีสิทธิจ้างผู้รับจ้างรายใหม่เข้าทำงานของผู้รับจ้างให้ลุล่วงไปด้วย การใช้สิทธิบอกเลิก สัญญานั้นไม่กระทบสิทธิของผู้ว่าจ้างที่จะเรียกร้องค่าเสียหายจากผู้รับจ้าง

การที่ผู้ว่าจ้างไม่ใช้สิทธิเลิกสัญญาดังกล่าวข้างต้นไม่เป็นเหตุให้ผู้รับจ้างพ้นจาก ความรับผิดชอบตามสัญญา

ข้อ ๗. ความรับผิดชอบในความชำรุดบกพร่องของงานจ้าง

เมื่องานแล้วเสร็จบริบูรณ์ และผู้ว่าจ้างได้รับมอบงานจากผู้รับจ้างหรือจากผู้รับจ้างรายใหม่ ในกรณีที่มีการบอกเลิกสัญญาดังข้อ ๖ หากมีเหตุชำรุดบกพร่องหรือเสียหายเกิดขึ้นจากงานจ้างนี้ ภายในกำหนด ๒ (สอง) ปี นับถัดจากวันที่ได้รับมอบงานดังกล่าว ซึ่งความชำรุดบกพร่องหรือเสียหายนั้นเกิดจาก ความบกพร่องของผู้รับจ้างอันเกิดจากการใช้วัสดุที่ไม่ถูกต้อง หรือทำไว้ไม่เรียบร้อย หรือทำไม่ถูกต้องตามมาตรฐาน แห่งหลักวิชา ผู้รับจ้างจะต้องรีบทำการแก้ไขให้เป็นที่เรียบร้อยโดยไม่ชักช้า โดยผู้ว่าจ้างไม่ต้องออกเงินใดๆ ในการนี้ทั้งสิ้น หากผู้รับจ้างไม่กระทำการดังกล่าวภายในกำหนด ๗ (เจ็ด) วัน นับถัดจากวันที่ได้รับแจ้งเป็นหนังสือ จากผู้ว่าจ้าง หรือไม่ทำการแก้ไขให้ถูกต้องเรียบร้อยภายในเวลาที่ผู้ว่าจ้างกำหนด ให้ผู้ว่าจ้างมีสิทธิที่จะทำการนั้นเอง หรือจ้างผู้อื่นให้ทำงานนั้น โดยผู้รับจ้างต้องเป็นผู้ออกค่าใช้จ่ายเองทั้งสิ้น

ในกรณีเร่งด่วนจำเป็นต้องรีบแก้ไขเหตุชำรุดบกพร่องหรือเสียหายโดยเร็ว และไม่อาจ รอให้ผู้รับจ้างแก้ไขในระยะเวลาที่กำหนดไว้ตามวรรคหนึ่งได้ ผู้ว่าจ้างมีสิทธิเข้าจัดการแก้ไขเหตุชำรุดบกพร่อง หรือเสียหาย โดยผู้รับจ้างต้องรับผิดชอบชำระค่าใช้จ่ายทั้งหมด

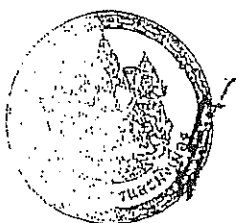

การที่ผู้ว่าจ้างทำการนั้นเอง หรือจ้างผู้อื่นให้ทำงานนั้นแทนผู้รับจ้าง ไม่ทำให้ผู้รับจ้างหลุดพ้นจากความรับผิดชอบตามกฎหมาย หากผู้รับจ้างไม่ชดใช้ค่าใช้จ่ายหรือค่าเสียหายตามที่ผู้ว่าจ้างเรียกร้องผู้ว่าจ้างมีสิทธิบังคับจากหลักประกันการปฏิบัติตามสัญญาได้

ข้อ ๘. การจ้างช่วง

ผู้รับจ้างจะต้องไม่เอางานทั้งหมด หรือแต่บางส่วนแห่งสัญญานี้ไปจ้างช่วงอีกทอดหนึ่ง เว้นแต่การจ้างช่วงงานแต่บางส่วนที่ได้รับอนุญาตเป็นหนังสือจากผู้ว่าจ้างแล้ว การที่ผู้ว่าจ้างได้อนุญาตให้จ้างช่วงงานแต่บางส่วนดังกล่าวนั้น ไม่เป็นเหตุให้ผู้รับจ้างหลุดพ้นจากความรับผิดชอบหรือพันธะหน้าที่ตามสัญญานี้ และผู้รับจ้างจะยังคงต้องรับผิดชอบในความผิดและความประมาทเลินเล่อของผู้รับจ้างช่วงหรือของตัวแทนหรือลูกจ้างของผู้รับจ้างช่วงนั้นทุกประการ

กรณีผู้รับจ้างไปจ้างช่วงงานแต่บางส่วนโดยฝ่าฝืนความในวรรคหนึ่ง ผู้รับจ้างต้องชำระค่าปรับให้แก่ผู้ว่าจ้างเป็นจำนวนเงินในอัตราร้อยละ ๑๐ (สิบ) ของวงเงินของงานที่จ้างช่วงตามสัญญานี้ ทั้งนี้ ไม่ตัดสิทธิผู้ว่าจ้างในการบอกเลิกสัญญา

ข้อ ๙. การควบคุมงานของผู้รับจ้าง

ผู้รับจ้างจะต้องควบคุมงานที่รับจ้างอย่างเอาใจใส่ ด้วยประสิทธิภาพและความชำนาญ และในระหว่างงานที่รับจ้างจะต้องจัดให้มีผู้แทนซึ่งทำงานเต็มเวลาเป็นผู้รับผิดชอบควบคุมงานของผู้รับจ้าง ผู้แทนดังกล่าวจะต้องเป็นผู้แทนที่ได้รับมอบอำนาจจากผู้รับจ้าง คำสั่งหรือคำแนะนำต่างๆ ที่ผู้ว่าจ้าง คณะกรรมการตรวจรับพัสดุ ผู้ควบคุมงาน หรือบริษัทที่ปรึกษาที่ผู้ว่าจ้างแต่งตั้งได้แจ้งแก่ผู้แทนเช่นว่านั้น ให้ถือว่าเป็นคำสั่งหรือคำแนะนำที่ได้แจ้งแก่ผู้รับจ้าง การแต่งตั้งผู้แทนตามข้อนี้จะต้องทำเป็นหนังสือและต้องได้รับความเห็นชอบเป็นหนังสือจากผู้ว่าจ้าง การเปลี่ยนตัวหรือแต่งตั้งผู้แทนใหม่จะทำได้ หากไม่ได้รับความเห็นชอบเป็นหนังสือจากผู้ว่าจ้างก่อน

ผู้ว่าจ้างมีสิทธิที่จะขอให้เปลี่ยนตัวผู้แทนตามวรรคหนึ่ง โดยแจ้งเป็นหนังสือไปยังผู้รับจ้าง และผู้รับจ้างจะต้องทำการเปลี่ยนตัวผู้แทนนั้นโดยพลัน โดยไม่คิดค่าจ้างหรือราคาเพิ่มหรืออ้างเป็นเหตุเพื่อขยายอายุสัญญาอันเนื่องมาจากเหตุนี้

ข้อ ๑๐. ความรับผิดของผู้รับจ้าง

ผู้รับจ้างจะต้องรับผิดชอบต่ออุบัติเหตุ ความเสียหาย หรือภัยอันตรายใดๆ อันเกิดจากการปฏิบัติงานของผู้รับจ้าง และจะต้องรับผิดชอบต่อความเสียหายจากการกระทำของลูกจ้างหรือตัวแทนของผู้รับจ้าง และจากการปฏิบัติงานของผู้รับจ้างช่วงด้วย (ถ้ามี)

ความเสียหายใดๆ อันเกิดแก่งานที่ผู้รับจ้างได้ทำขึ้น แม้จะเกิดขึ้นเพราะเหตุสุดวิสัยก็ตาม ผู้รับจ้างจะต้องรับผิดชอบโดยซ่อมแซมให้คืนดีหรือเปลี่ยนให้ใหม่โดยค่าใช้จ่ายของผู้รับจ้างเอง เว้นแต่ความเสียหายนั้นเกิดจากความผิดของผู้ว่าจ้าง ทั้งนี้ ความรับผิดของผู้รับจ้างดังกล่าวในข้อนี้จะสิ้นสุดลงเมื่อผู้ว่าจ้างได้รับมอบงานครั้งสุดท้าย ซึ่งหลังจากนั้นผู้รับจ้างจะต้องรับผิดชอบในกรณีชำรุดบกพร่องหรือความเสียหายดังกล่าวในข้อ ๗ เท่านั้น

ผู้รับจ้างจะต้องรับผิดชอบต่อบุคคลภายนอกในความเสียหายใดๆ อันเกิดจากการปฏิบัติงานของผู้รับจ้าง หรือลูกจ้างหรือตัวแทนของผู้รับจ้าง รวมถึงผู้รับจ้างช่วง (ถ้ามี) ตามสัญญานี้ หากผู้ว่าจ้างถูกเรียกร้องหรือฟ้องร้องหรือต้องชดใช้ค่าเสียหายให้แก่บุคคลภายนอกไปแล้ว ผู้รับจ้างจะต้องดำเนินการใดๆ เพื่อให้มีการว่าต่างแต่ครั้งใดแก่ผู้ว่าจ้างโดยค่าใช้จ่ายของผู้รับจ้างเอง รวมทั้งผู้รับจ้างจะต้องชดใช้ค่าเสียหายนั้นๆ ตลอดจนค่าใช้จ่ายได้ทั้งสิ้นแล้วจากกรณีการถูกเรียกร้องหรือถูกฟ้องร้องให้แก่ผู้ว่าจ้างทันที



ข้อ ๑๑. การจ่าย

๒๐

-๖-

ข้อ ๑๑. การจ่ายเงินแก่ลูกจ้าง

ผู้รับจ้างจะต้องจ่ายเงินแก่ลูกจ้างที่ผู้รับจ้างได้จ้างมาในอัตราและตามกำหนดเวลาที่ผู้รับจ้างได้ตกลงหรือทำสัญญาไว้ต่อลูกจ้างดังกล่าว

ถ้าผู้รับจ้างไม่จ่ายเงินค่าจ้างหรือค่าทดแทนอื่นใดแก่ลูกจ้างดังกล่าวในวรรคหนึ่ง ผู้ว่าจ้างมีสิทธิที่จะเอาเงินค่าจ้างที่จะต้องจ่ายแก่ผู้รับจ้างมาจ่ายให้แก่ลูกจ้างของผู้รับจ้างดังกล่าว และให้ถือว่าผู้ว่าจ้างได้จ่ายเงินจำนวนนั้นเป็นค่าจ้างให้แก่ผู้รับจ้างตามสัญญาแล้ว

ผู้รับจ้างจะต้องจัดให้มีประกันภัยสำหรับลูกจ้างทุกคนที่จ้างมาทำงาน โดยให้ครอบคลุมถึงความรับผิดชอบของผู้รับจ้าง รวมทั้งผู้รับจ้างช่วง (ถ้ามี) ในกรณีความเสียหายที่คิดค่าสินไหมทดแทนได้ตามกฎหมาย ซึ่งเกิดจากอุบัติเหตุหรือภัยอันตรายใดๆ ต่อลูกจ้างหรือบุคคลอื่นที่ผู้รับจ้างหรือผู้รับจ้างช่วงจ้างมาทำงาน ผู้รับจ้างจะต้องส่งมอบกรมธรรม์ประกันภัยดังกล่าวพร้อมทั้งหลักฐานการชำระเบี้ยประกันให้แก่ผู้ว่าจ้าง เมื่อผู้ว่าจ้างเรียกร้อง

ข้อ ๑๒. การตรวจงานจ้าง

ถ้าผู้ว่าจ้างแต่งตั้งคณะกรรมการตรวจรับพัสดุ ผู้ควบคุมงาน หรือบริษัทที่ปรึกษา เพื่อควบคุมการทำงานของลูกจ้าง คณะกรรมการตรวจรับพัสดุ ผู้ควบคุมงาน หรือบริษัทที่ปรึกษานั้น มีอำนาจเข้าไปตรวจการทำงานในโรงงานและสถานที่ก่อสร้างได้ตลอดเวลา และผู้รับจ้างจะต้องอำนวยความสะดวกและให้ความช่วยเหลือในการนั้นตามสมควร

การที่มีคณะกรรมการตรวจรับพัสดุ ผู้ควบคุมงาน หรือบริษัทที่ปรึกษานั้น หากทำให้ผู้รับจ้างพ้นความรับผิดชอบตามสัญญานี้ข้อใดข้อหนึ่งไม่

ข้อ ๑๓. แบบรูปและรายการละเอียดคลาดเคลื่อน

ผู้รับจ้างรับรองว่าได้ตรวจสอบและทำความเข้าใจในแบบรูปและรายการละเอียดโดยถี่ถ้วนแล้ว หากปรากฏว่าแบบรูปและรายการละเอียดนั้นผิดพลาดหรือคลาดเคลื่อนไปจากหลักการทางวิศวกรรมหรือทางเทคนิค ผู้รับจ้างตกลงที่จะปฏิบัติตามคำวินิจฉัยของผู้ว่าจ้าง คณะกรรมการตรวจรับพัสดุ ผู้ควบคุมงานหรือบริษัทที่ปรึกษาที่ผู้ว่าจ้างแต่งตั้ง เพื่อให้งานแล้วเสร็จบริบูรณ์ คำวินิจฉัยดังกล่าวให้ถือเป็นที่สุด โดยผู้รับจ้างจะคิดค่าจ้าง ค่าเสียหาย หรือค่าใช้จ่ายใดๆ เพิ่มขึ้นจากผู้ว่าจ้าง หรือขอขยายอายุสัญญาไม่ได้

ข้อ ๑๔. การควบคุมงานโดยผู้ว่าจ้าง

ผู้รับจ้างตกลงว่าคณะกรรมการตรวจรับพัสดุ ผู้ควบคุมงาน หรือบริษัทที่ปรึกษาที่ผู้ว่าจ้างแต่งตั้ง มีอำนาจที่จะตรวจสอบและควบคุมงานเพื่อให้เป็นไปตามสัญญา และมีอำนาจที่จะสั่งให้แก้ไขเปลี่ยนแปลงเพิ่มเติม หรือตัดทอนซึ่งงานตามสัญญา หากผู้รับจ้างขัดขืนไม่ปฏิบัติตาม ผู้ว่าจ้าง คณะกรรมการตรวจรับพัสดุ ผู้ควบคุมงาน หรือบริษัทที่ปรึกษา มีอำนาจที่จะสั่งให้หยุดการนั้นชั่วคราวได้ ความล่าช้าในกรณีเช่นนี้ ผู้รับจ้างจะถือเป็นเหตุขอขยายระยะเวลาการปฏิบัติงานตามสัญญาหรือเรียกร้องค่าเสียหายใดๆ ไม่ได้ทั้งสิ้น

ข้อ ๑๕. งานพิเศษและการแก้ไขงาน

ผู้ว่าจ้างมีสิทธิที่จะสั่งเป็นหนังสือให้ผู้รับจ้างทำงานพิเศษซึ่งไม่ได้แสดงไว้หรือรวมอยู่ในเอกสารสัญญานี้ หากงานพิเศษนั้นๆ อยู่ในขอบข่ายทั่วไปแห่งวัตถุประสงค์ของสัญญานี้ นอกจากนี้ผู้ว่าจ้างยังมีสิทธิสั่งให้เปลี่ยนแปลงหรือแก้ไขแบบรูปและข้อกำหนดต่างๆ ในเอกสารสัญญานี้ด้วย



อัตราค่าจ้างหรือราคาที่กำหนดไว้ในสัญญาฯ ให้กำหนดใช้สำหรับงานพิเศษหรืองานที่เพิ่มเติมขึ้นหรือตัดทอนลงทั้งปวงตามคำสั่งของผู้ว่าจ้าง หากในสัญญาไม่ได้กำหนดไว้ถึงอัตราค่าจ้างหรือราคาใดๆที่จะนำมาใช้สำหรับงานพิเศษหรืองานที่เพิ่มขึ้นหรือลดลงดังกล่าว ผู้ว่าจ้างและผู้รับจ้างจะได้ตกลงกันในกรณีที่กำหนดอัตราค่าจ้างหรือราคาที่เพิ่มขึ้นหรือลดลง รวมทั้งการขยายระยะเวลา (ถ้ามี) กันใหม่เพื่อความเหมาะสมซึ่งผู้รับจ้างจะต้องปฏิบัติตามคำสั่งของผู้ว่าจ้างไปก่อน เพื่อมิให้เกิดความเสียหายแก่งานที่จ้าง

ข้อ ๑๖. ค่าปรับ

หากผู้รับจ้างไม่สามารถทำงานให้แล้วเสร็จภายในเวลาที่กำหนดไว้ในสัญญาฯ และผู้ว่าจ้างยังมีได้บอกเลิกสัญญา ผู้รับจ้างจะต้องชำระค่าปรับให้แก่ผู้ว่าจ้างเป็นจำนวนเงินวันละ ๙๔,๐๐๐.๐๐ บาท (เก้าหมื่นสี่พันบาทถ้วน) และจะต้องชำระค่าใช้จ่ายในการควบคุมงาน (ถ้ามี) ในเมื่อผู้ว่าจ้างต้องจ้างผู้ควบคุมงานอีกต่อหนึ่งเป็นจำนวนเงินวันละ - บาท (-) นับถัดจากวันที่ครบกำหนดเวลาแล้วเสร็จของงานตามสัญญาหรือวันที่ผู้ว่าจ้างได้ขยายเวลาทำงานให้จนถึงวันที่ทำงานแล้วเสร็จจริง นอกจากนี้ ผู้รับจ้างยอมให้ผู้ว่าจ้างเรียกค่าเสียหายอันเกิดขึ้นจากการที่ผู้รับจ้างทำงานล่าช้าเฉพาะส่วนที่เกินกว่าจำนวนค่าปรับ และค่าใช้จ่ายดังกล่าวได้อีกด้วย

ในระหว่างที่ผู้ว่าจ้างยังมีได้บอกเลิกสัญญานั้น หากผู้ว่าจ้างเห็นว่าผู้รับจ้างจะไม่สามารถปฏิบัติตามสัญญาต่อไปได้ ผู้ว่าจ้างจะใช้สิทธิบอกเลิกสัญญาและใช้สิทธิตามข้อ ๑๗ ก็ได้ และถ้าผู้ว่าจ้างได้แจ้งข้อเรียกร้องไปยังผู้รับจ้างเมื่อครบกำหนดเวลาแล้วเสร็จของงานขอให้ชำระค่าปรับแล้ว ผู้ว่าจ้างมีสิทธิที่จะปรับผู้รับจ้างจนถึงวันบอกเลิกสัญญาได้อีกด้วย

ข้อ ๑๗. สิทธิของผู้ว่าจ้างภายหลังบอกเลิกสัญญา

ในกรณีที่ผู้ว่าจ้างบอกเลิกสัญญา ผู้ว่าจ้างอาจทำงานนั้นเองหรือว่าจ้างผู้อื่นให้ทำงานนั้นต่อจนแล้วเสร็จได้ ผู้ว่าจ้างหรือผู้รับจ้างทำงานนั้นต่อมีสิทธิใช้เครื่องใช้ในการก่อสร้าง สิ่งก่อสร้างขึ้นชั่วคราวสำหรับงานก่อสร้าง และวัสดุต่างๆ ซึ่งเห็นว่าจะต้องสงวนเอาไว้เพื่อการปฏิบัติงานตามสัญญา ตามที่จะเห็นสมควร ในกรณีดังกล่าว ผู้ว่าจ้างมีสิทธิหรือบังคับจากหลักประกันการปฏิบัติตามสัญญา ทั้งหมดหรือบางส่วนตามแต่จะเห็นสมควร นอกจากนั้น ผู้รับจ้างจะต้องรับผิดชอบในค่าเสียหายซึ่งเป็นจำนวนเกินกว่าหลักประกันการปฏิบัติตามสัญญา รวมทั้งค่าใช้จ่ายที่เพิ่มขึ้นในการทำงานนั้นต่อให้แล้วเสร็จตามสัญญา ตลอดจนค่าใช้จ่ายในการควบคุมงานเพิ่มขึ้น (ถ้ามี) ซึ่งผู้ว่าจ้างจะหักเอาจากเงินประกันผลงานหรือจำนวนเงินใดๆ ที่จะจ่ายให้แก่ผู้รับจ้างก็ได้

ข้อ ๑๘. การบังคับค่าปรับ ค่าเสียหาย และค่าใช้จ่าย

ในกรณีที่ผู้รับจ้างไม่ปฏิบัติตามสัญญาข้อใดข้อหนึ่งด้วยเหตุใดๆ ก็ตาม จนเป็นเหตุให้เกิดค่าปรับ ค่าเสียหาย หรือค่าใช้จ่ายแก่ผู้ว่าจ้าง ผู้รับจ้างต้องชดใช้ค่าปรับ ค่าเสียหาย หรือค่าใช้จ่ายดังกล่าวให้แก่ผู้ว่าจ้างโดยสิ้นเชิงภายในกำหนด ๗ (เจ็ด) วัน นับถัดจากวันที่ได้รับแจ้งเป็นหนังสือจากผู้ว่าจ้าง หากผู้รับจ้างไม่ชดใช้ให้ถูกต้องครบถ้วนภายในระยะเวลาดังกล่าวให้ผู้ว่าจ้างมีสิทธิที่จะหักเอาจากจำนวนเงินค่าจ้างที่ต้องชำระหรือจากเงินประกันผลงานของผู้รับจ้าง หรือบังคับจากหลักประกันการปฏิบัติตามสัญญาได้ทันที



หากค่าปรับ ค่าเสียหาย หรือค่าใช้จ่ายที่บังคับจากเงินค่าจ้างที่ต้องชำระ เงินประกันผลงาน หรือหลักประกันการปฏิบัติตามสัญญาแล้วยังไม่เพียงพอ ผู้รับจ้างยินยอมชำระส่วนที่เหลือที่ยังขาดอยู่จนครบถ้วน ตามจำนวนค่าปรับ ค่าเสียหาย หรือค่าใช้จ่ายนั้น ภายในกำหนด ๑๕ (สิบห้า) วัน นับถัดจากวันที่ได้รับแจ้ง เป็นหนังสือจากผู้ว่าจ้าง

หากมีเงินค่าจ้างตามสัญญาที่หักไว้จ่ายเป็นค่าปรับ ค่าเสียหาย หรือค่าใช้จ่ายแล้วยังเหลืออยู่อีกเท่าใด ผู้ว่าจ้างจะคืนให้แก่ผู้รับจ้างทั้งหมด

ข้อ ๑๙. การทำบริเวณก่อสร้างให้เรียบร้อย

ผู้รับจ้างจะต้องรักษาบริเวณสถานที่ปฏิบัติงานตามสัญญานี้ รวมทั้งโรงงาน หรือสิ่งอำนวยความสะดวกในการทำงานของผู้รับจ้าง ลูกจ้าง ตัวแทน หรือผู้รับจ้างช่วง (ถ้ามี) ให้สะอาด ปลอดภัยและมีประสิทธิภาพในการใช้งานตลอดระยะเวลาการจ้าง และเมื่อทำงานเสร็จสิ้นแล้วจะต้องขนย้าย บรรดาเครื่องใช้ในการทำงานจ้างรวมทั้งวัสดุ ขยะมูลฝอย และสิ่งก่อสร้างชั่วคราวต่างๆ (ถ้ามี) ทั้งจะต้องกลบเกลี่ย พื้นดินให้เรียบร้อยเพื่อให้บริเวณทั้งหมดอยู่ในสภาพที่สะอาดและใช้การได้ทันที

ข้อ ๒๐. การงดหรือลดค่าปรับ หรือการขยายเวลาปฏิบัติงานตามสัญญา

ในกรณีที่มีเหตุเกิดจากความผิดหรือความบกพร่องของฝ่ายผู้ว่าจ้าง หรือเหตุสุดวิสัย หรือเกิดจากพฤติการณ์อันหนึ่งอันใดที่ผู้รับจ้างไม่ต้องรับผิดชอบตามกฎหมาย หรือเหตุอื่นตามที่กำหนดในกฎกระทรวง ซึ่งออกตามความในกฎหมายว่าด้วยการจัดซื้อจัดจ้างและการบริหารพัสดุภาครัฐ ทำให้ผู้รับจ้างไม่สามารถทำงานให้แล้วเสร็จตามเงื่อนไขและกำหนดเวลาแห่งสัญญานี้ได้ ผู้รับจ้างจะต้องแจ้งเหตุหรือพฤติการณ์ดังกล่าว พร้อมหลักฐานเป็นหนังสือให้ผู้ว่าจ้างทราบ เพื่อของดหรือลดค่าปรับ หรือขยายเวลาทำงานออกไปภายใน ๑๕ (สิบห้า) วัน นับถัดจากวันที่เหตุนั้นสิ้นสุดลง หรือตามที่กำหนดในกฎกระทรวงดังกล่าว แล้วแต่กรณี

ถ้าผู้รับจ้างไม่ปฏิบัติให้เป็นไปตามความในวรรคหนึ่ง ให้ถือว่าผู้รับจ้างได้ละสิทธิเรียกร้อง ในการที่จะของดหรือลดค่าปรับ หรือขยายเวลาทำงานออกไปโดยไม่มีเงื่อนไขใดๆทั้งสิ้น เว้นแต่กรณีเหตุเกิดจากความผิดหรือความบกพร่องของฝ่ายผู้ว่าจ้างซึ่งมีหลักฐานชัดเจนหรือผู้ว่าจ้างทราบที่อยู่แล้วตั้งแต่ต้น

การงดหรือลดค่าปรับ หรือขยายกำหนดเวลาทำงานตามวรรคหนึ่ง อยู่ในดุลพินิจของผู้ว่าจ้างที่จะพิจารณาตามที่เห็นสมควร

ข้อ ๒๑. การใช้เรือไทย

ในการปฏิบัติตามสัญญานี้ หากผู้รับจ้างจะต้องสั่งหรือนำของเข้ามาจากต่างประเทศ รวมทั้งเครื่องมือและอุปกรณ์ที่ต้องนำเข้ามาเพื่อปฏิบัติงานตามสัญญา ไม่ว่าจะผู้รับจ้างจะเป็นผู้นำของเข้ามาเอง หรือนำเข้ามาโดยผ่านตัวแทนหรือบุคคลอื่นใด ถ้าสิ่งของนั้นต้องนำเข้ามาโดยทางเรือในเส้นทางเดินเรือ ที่มีเรือไทยเดินอยู่และสามารถให้บริการรับขนได้ตามที่รัฐมนตรีว่าการกระทรวงคมนาคมประกาศกำหนด ผู้รับจ้างต้องจัดการให้สิ่งของดังกล่าวบรรทุกโดยเรือไทยหรือเรือที่มีสิทธิเช่นเดียวกับเรือไทยจากต่างประเทศ มายังประเทศไทย เว้นแต่จะได้รับอนุญาตจากกรมเจ้าท่าก่อนบรรทุกของนั้นลงเรืออื่นที่มีใช้เรือไทย หรือเป็นของที่รัฐมนตรีว่าการกระทรวงคมนาคมประกาศยกเว้นให้บรรทุกโดยเรืออื่นได้ ทั้งนี้ไม่ว่าการสั่ง หรือนำเข้าสิ่งของดังกล่าวจากต่างประเทศจะเป็นแบบใด

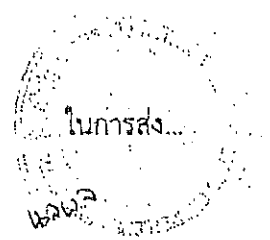

ในการส่งมอบงานตามสัญญาให้แก่ผู้ว่าจ้าง ถ้างานนั้นมีสิ่งของตามวรรคหนึ่ง ผู้รับจ้างจะต้องส่งมอบใบตราส่ง (Bill of Lading) หรือสำเนาใบตราส่งสำหรับของนั้น ซึ่งแสดงว่าได้บรรทุกมาโดยเรือไทย หรือเรือที่มีสิทธิเช่นเดียวกับเรือไทยให้แก่ผู้ว่าจ้างพร้อมกับการส่งมอบงานด้วย

ในกรณีที่สิ่งของดังกล่าวไม่ได้บรรทุกจากต่างประเทศมายังประเทศไทยโดยเรือไทย หรือเรือที่มีสิทธิเช่นเดียวกับเรือไทย ผู้รับจ้างต้องส่งมอบหลักฐานซึ่งแสดงว่าได้รับอนุญาตจากกรมเจ้าท่าให้บรรทุกของโดยเรืออื่นได้หรือหลักฐานซึ่งแสดงว่าได้ชำระค่าธรรมเนียมพิเศษ เนื่องจากการไม่บรรทุกของโดยเรือไทย ตามกฎหมายว่าด้วยการส่งเสริมการพาณิชย์แล้วอย่างใดอย่างหนึ่งแก่ผู้ว่าจ้างด้วย

ในกรณีที่ผู้รับจ้างไม่ส่งมอบหลักฐานอย่างใดอย่างหนึ่งดังกล่าวในวรรคสอง และวรรคสามให้แก่ผู้ว่าจ้าง แต่จะขอส่งมอบงานดังกล่าวให้ผู้ว่าจ้างก่อนโดยไม่รับชำระเงินค่าจ้าง ผู้ว่าจ้างมีสิทธิรับงานดังกล่าวไว้ก่อน และชำระเงินค่าจ้างเมื่อผู้รับจ้างได้ปฏิบัติถูกต้องครบถ้วนดังกล่าวแล้วได้

ข้อ ๒๒. มาตรฐานฝีมือช่าง

ผู้รับจ้างตกลงเป็นเงื่อนไขสำคัญว่า ผู้รับจ้างจะต้องมีและใช้ผู้ผ่านการทดสอบมาตรฐานฝีมือช่าง จากคณะกรรมการกำหนดมาตรฐานและทดสอบฝีมือแรงงาน หรือสถาบันของทางราชการอื่น หรือสถาบันของเอกชนที่ทางราชการรับรอง หรือผู้มีวุฒิบัตรระดับ ปวช. ปวส. และปวท. หรือเทียบเท่าจากสถาบันการศึกษาที่ ก.พ. รับรองให้เข้ารับราชการได้ ในอัตราไม่ต่ำกว่าร้อยละ ๑๐ (สิบ) ของแต่ละสาขาช่าง แต่จะต้องมีช่างจำนวนอย่างน้อย ๑ (หนึ่ง) คน ในแต่ละสาขาช่างดังต่อไปนี้

๒๒.๑ ช่างโยธา

๒๒.๒ ช่างก่อสร้าง

ผู้รับจ้างจะต้องจัดทำบัญชีแสดงจำนวนช่างทั้งหมดโดยจำแนกตามแต่ละสาขาช่าง และระดับช่าง พร้อมกับระบุรายชื่อช่างผู้ผ่านการทดสอบมาตรฐานฝีมือช่างหรือผู้มีวุฒิบัตรดังกล่าวในวรรคหนึ่ง นำมาแสดงพร้อมหลักฐานต่างๆต่อคณะกรรมการตรวจรับพัสดุ หรือผู้ควบคุมงานก่อนเริ่มลงมือทำงาน และพร้อมที่จะให้ผู้ว่าจ้างหรือเจ้าหน้าที่ของผู้ว่าจ้างตรวจสอบดูได้ตลอดเวลาการทำงานตามสัญญาของผู้รับจ้าง

ข้อ ๒๓. การปรับราคาค่าจ้าง

ผู้ว่าจ้างและผู้รับจ้าง ตกลงกันให้ใช้สัญญาปรับราคาได้ สำหรับราคางานก่อสร้างตามสัญญานี้โดยการนำสูตร Escalation Factor (K) มาใช้คำนวณราคาค่างานที่เปลี่ยนแปลงไป โดยวิธีการต่อไปนี ตามเงื่อนไข หลักเกณฑ์ สูตรและวิธีคำนวณที่ใช้กับสัญญาแบบปรับราคาได้ตามมติคณะรัฐมนตรี เมื่อวันที่ ๒๒ สิงหาคม ๒๕๓๒ เรื่องการพิจารณาช่วยเหลือผู้ประกอบการอาชีพงานก่อสร้าง ตามหนังสือสำนักเลขาธิการคณะรัฐมนตรี ที่ นร ๐๒๐๓/ว ๑๐๙ ลงวันที่ ๒๔ สิงหาคม ๒๕๓๒.

สูตรการปรับราคา (สูตรค่า K) จะต้องคงที่ที่ระดับที่กำหนดไว้ในวันแล้วเสร็จตามที่กำหนดไว้ในสัญญา หรือภายในระยะเวลาที่ ผู้ว่าจ้าง ได้ขยายออกไป โดยจะใช้สูตรของทางราชการที่ได้ระบุตามภาคผนวก ๗.



สัญญานี้ทำขึ้นเป็นสองฉบับ มีข้อความถูกต้องตรงกัน คู่สัญญาได้อ่านและเข้าใจ
ข้อความโดยละเอียดตลอดแล้ว จึงได้ลงลายมือชื่อ พร้อมทั้งประทับตรา (ถ้ามี) ไว้เป็นสำคัญต่อหน้าพยาน
และคู่สัญญาต่างยึดถือไว้ฝ่ายละหนึ่งฉบับ

(ลงชื่อ)

(นายพรพจน์ เพ็ญพาส)
อธิบดีกรมโยธาธิการและผังเมือง

ผู้ว่าจ้าง



(ลงชื่อ)

(นายนาวพล ทรัพย์สกุล)
ผู้รับมอบอำนาจ

ผู้รับจ้าง

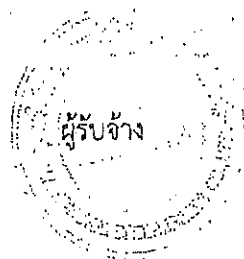

(ลงชื่อ)

(นางภัททิรา สุริรรณ)
ผู้อำนวยการกองคลัง

พยาน

(ลงชื่อ)

(นางสาวภาวิณี จุฑคง)
นักวิชาการพัสดุชำนาญการพิเศษ
กองคลัง

พยาน

ต้นฉบับ

ยละเอียดตามเอกสารแนบหมายเลข ๕ หน้า ๓๕



สัญญาแก้ไขเพิ่มเติม

สัญญาจ้างก่อสร้างโครงการพัฒนาพื้นที่ชุมชนเทศบาลเมืองชัยนาทและพื้นที่ต่อเนื่อง

อำเภอเมืองชัยนาท จังหวัดชัยนาท

สัญญาเลขที่ ๓๘/๒๕๖๕ ลงวันที่ ๑๐ พฤศจิกายน ๒๕๖๔

สัญญาแก้ไขเพิ่มเติมฉบับนี้ทำขึ้น ณ กรมโยธาธิการและผังเมือง ถนนพระรามที่ ๖ แขวงพญาไท เขตพญาไท กรุงเทพมหานคร เมื่อวันที่ ๕ เดือน กันยายน พ.ศ. ๒๕๖๕ ระหว่าง กรมโยธาธิการและผังเมือง โดย นายพรพจน์ เพ็ญพาส อธิบดีกรมโยธาธิการและผังเมือง ซึ่งต่อไปในสัญญาแก้ไขเพิ่มเติมฉบับนี้เรียกว่า “ผู้ว่าจ้าง” ฝ่ายหนึ่ง กับ บริษัท ว.อมรชัยวิศวกรรม จำกัด ซึ่งจดทะเบียนเป็นนิติบุคคล ณ สำนักงานทะเบียนหุ้นส่วนบริษัทกลาง กรมพัฒนาธุรกิจการค้า กระทรวงพาณิชย์ สำนักงานใหญ่ตั้งอยู่เลขที่ ๘๙ หมู่ที่ ๑ ตำบลคอกกระบือ อำเภอเมืองสมุทรสาคร จังหวัดสมุทรสาคร โดย นายวิชัย อมรกิจภูมิชัย กรรมการผู้มีอำนาจลงนามผูกพันนิติบุคคลปรากฏตามหนังสือรับรองของสำนักงานทะเบียนหุ้นส่วนบริษัทกลาง กรมพัฒนาธุรกิจการค้า กระทรวงพาณิชย์ ที่ E๑๐๐๘๑๒๒๐๓๐๘๐๔๘. ออกให้ ณ วันที่ ๓๐ มิถุนายน ๒๕๖๕, มอบอำนาจให้นายนวพล ทรัพย์สกุล เป็นตัวแทนบริษัทฯ ในการทำสัญญาแก้ไขเพิ่มเติม ตามหนังสือมอบอำนาจ ลงวันที่ ๗ กันยายน ๒๕๖๕ แนบท้ายสัญญาแก้ไขเพิ่มเติม ซึ่งต่อไปในสัญญาแก้ไขเพิ่มเติมฉบับนี้ เรียกว่า “ผู้รับจ้าง” อีกฝ่ายหนึ่ง

คู่สัญญาได้ตกลงกันมีข้อความดังต่อไปนี้

ข้อ ๑. ผู้ว่าจ้างและผู้รับจ้างตกลงและยินยอมให้ดำเนินการแก้ไขเพิ่มเติมสัญญาจ้างก่อสร้างโครงการพัฒนาพื้นที่ชุมชนเทศบาลเมืองชัยนาทและพื้นที่ต่อเนื่อง, อำเภอเมืองชัยนาท, จังหวัดชัยนาท สัญญาเลขที่ ๓๘/๒๕๖๕, ลงวันที่ ๑๐ พฤศจิกายน ๒๕๖๔, โดยอธิบดีอนุมิตี ลงวันที่ ๖ กันยายน ๒๕๖๕ ตามหนังสือกองคลัง ที่ มท ๐๓๐๓.๔/๗๘๔๗ ลงวันที่ ๓๑ สิงหาคม ๒๕๖๕ ให้แก้ไขเปลี่ยนแปลงแบบและรายการก่อสร้างดังต่อไปนี้

๑.๑ แก้ไขแบบก่อสร้างงานก่อสร้างเขื่อนป้องกันตลิ่งริมแม่น้ำเจ้าพระยา ช่วงที่ ๑ แก้ไขความยาว จาก ๓๔๗ เมตร เป็น ๓๔๕ เมตร ปรับระดับสันเขื่อน จาก +๑๐๑.๐๐ เมตร เป็น +๙๙.๘๖๙ เมตร ปรับแนวก่อสร้างให้ขยับออกจากแนวก่อสร้างเดิมที่รูกลำเข้าไปในเขตที่ดินประชาชน

๑.๒ ยกเลิกทางเท้าหลังเขื่อนป้องกันตลิ่งริมแม่น้ำเจ้าพระยา ช่วงที่ ๑ ทั้งหมด

๑.๓ แก้ไขแบบก่อสร้างงานก่อสร้างเขื่อนป้องกันตลิ่งริมแม่น้ำเจ้าพระยา ช่วงที่ ๒ ความยาว ๑๐๒ เมตร ปรับระดับสันเขื่อน จาก +๑๐๑.๐๐ เมตร เป็น +๑๐๐.๒๙๐ เมตร

๑.๔ ยกเลิกทางเท้าหลังเขื่อนป้องกันตลิ่งริมแม่น้ำเจ้าพระยา ช่วงที่ ๒ ทั้งหมด

๑.๕ แก้ไขแบบก่อสร้างงานก่อสร้างระบบรวบรวมน้ำเสียชุมชนปู้ปี โครงการ (A) โดยปรับแนวก่อสร้างท่อระบายน้ำ ค.ส.ล. ให้ขยับออกจากแนวก่อสร้างเดิม



๑.๒ ยกเลิก...

๑.๖ ยกเลิกทางเท้าและตะแกรงดักขยะด้านข้าง ปรับฝาปิดบ่อพัก ค.ส.ล. จากแบบสำหรับใช้บนพื้นทางเท้า เป็นฝาปิดบ่อพัก ค.ส.ล.ที่สามารถรับน้ำหนักรถกดทับได้

๑.๗ แก้ไขตำแหน่งอาคารชลศาสตร์ใหม่ จาก จุดเริ่มต้นงานปรับปรุงขยายทางเท้า และวางท่อระบายน้ำ คสล. A ผึ่งซ้าย เป็น จุดเริ่มต้นงานปรับปรุงขยายทางเท้าและวางท่อระบายน้ำ คสล. A ผึ่งขวา เพื่อให้สามารถก่อสร้างและใช้งานได้ตามสภาพพื้นที่จริง

๑.๘ ยกเลิกแบบก่อสร้างเลขที่ D๖๓๐๐๖ แผ่นที่ D-๐๑ ถึง D-๑๒ และเลขที่ S๖๓๐๓๕ แผ่นที่ S-๐๑ ถึง S-๑๒ จำนวน ๒๔ แผ่น ในข้อ ๒.๑ ผนวก ๑ (เอกสารหมายเลข ๑) แบบท้ายสัญญาเลขที่ ๓๘/๒๕๖๕ ลงวันที่ ๑๐ พฤศจิกายน ๒๕๖๔ และให้ใช้แบบก่อสร้าง D๖๕๐๐๕ แผ่นที่ D-๐๑ ถึง D-๑๒ และเลขที่ SN-๖๕๐๕๘ แผ่นที่ SN-๐๑ ถึง SN-๒๐ จำนวน ๓๒ แผ่น แบบท้ายสัญญาแก้ไขเพิ่มเติมฉบับนี้ แทน

๑.๙ ยกเลิกรายละเอียดวงงานส่วนที่ ๒ งานก่อสร้างเขื่อนป้องกันตลิ่งริมแม่น้ำเจ้าพระยา ๒.๒ งานก่อสร้างเขื่อนป้องกันตลิ่ง ช่วงที่ ๒ งวดที่ ๒.๕๔ จำนวน ๑ งวด ส่วนที่ ๓ งานก่อสร้างระบบรวบรวมน้ำเสีย ชุมชนปู้ปี ๓.๑ งานปรับปรุงขยายทางเท้าและวางท่อระบายน้ำ คสล.A (ผึ่งขวา) งวดที่ ๓.๑๓ ถึงงวดที่ ๓.๒๐ จำนวน ๘ งวด ๓.๒ งานปรับปรุงขยายทางเท้าและวางท่อระบายน้ำ คสล.A (ผึ่งซ้าย) งวดที่ ๓.๓๓ ถึงงวดที่ ๓.๔๐ จำนวน ๘ งวด ๓.๓ งานปรับปรุงขยายทางเท้าและวางท่อระบายน้ำ คสล.B (ผึ่งขวา) งวดที่ ๓.๔๑ ถึงงวดที่ ๓.๔๔ จำนวน ๔ งวด ๓.๔ งานปรับปรุงขยายทางเท้าและวางท่อระบายน้ำ คสล.B (ผึ่งซ้าย) งวดที่ ๓.๔๕ ถึงงวดที่ ๓.๕๕ จำนวน ๑๑ งวด รวมยกเลิกวงงานทั้งสิ้นจำนวน ๓๒ งวด แก้ไขรายละเอียดวงงานส่วนที่ ๒ งานก่อสร้างเขื่อนป้องกันตลิ่งริมแม่น้ำเจ้าพระยา ๒.๑ งานก่อสร้างเขื่อนป้องกันตลิ่ง ช่วงที่ ๑ งวดที่ ๒.๑ ถึงงวดที่ ๒.๓๔, งวดที่ ๒.๓๗ จำนวน ๓๕ งวด ๒.๒ งานก่อสร้างเขื่อนป้องกันตลิ่ง ช่วงที่ ๒ งวดที่ ๒.๓๕ ถึงงวดที่ ๒.๔๔, งวดที่ ๒.๔๗ ถึงงวดที่ ๒.๕๓ จำนวน ๑๓ งวด ส่วนที่ ๓ งานก่อสร้างระบบรวบรวมน้ำเสียชุมชนปู้ปี ๓.๑ งานปรับปรุงขยายทางเท้า และวางท่อระบายน้ำ คสล.A (ผึ่งขวา) งวดที่ ๓.๑ ถึงงวดที่ ๓.๑๒ จำนวน ๔ งวด ๓.๒ งานปรับปรุงขยายทางเท้า และวางท่อระบายน้ำ คสล.A (ผึ่งซ้าย) แก้ไขงวดที่ ๓.๒๙ ถึงงวดที่ ๓.๓๒ จำนวน ๔ งวด ส่วนที่ ๕ งานอื่น ๆ งวดที่ ๕.๑ (งวดสุดท้าย) รวมวงงานแก้ไขทั้งสิ้นจำนวน ๕๗ งวด ในข้อ ๒.๒ ผนวก ๒ (เอกสารหมายเลข ๒) แบบท้ายสัญญาเลขที่ ๓๘/๒๕๖๕ ลงวันที่ ๑๐ พฤศจิกายน ๒๕๖๔ โดยให้ใช้รายละเอียดวงงานที่แก้ไขใหม่ จำนวน ๒๐ หน้า แบบท้ายสัญญาแก้ไขเพิ่มเติมฉบับนี้ แทน

๑.๑๐ ขยายระยะเวลาการก่อสร้าง จำนวน ๑๓๓ (หนึ่งร้อยสามสิบสาม) วัน โดยยกเลิก ข้อความในข้อ ๖ วรรคสอง ตามสัญญาเลขที่ ๓๘/๒๕๖๕ ลงวันที่ ๑๐ พฤศจิกายน ๒๕๖๔ และให้ใช้ข้อความ ดังต่อไปนี้ แทน

“ผู้รับจ้างต้องเริ่มทำงานที่รับจ้างภายในกำหนด ๑๐ (สิบ) วัน นับตั้งแต่วันที่ กรมเจ้าท่าให้เริ่มทำงาน และจะต้องทำงานให้แล้วเสร็จภายใน ๘๓๓ (แปดร้อยสามสิบสาม) วัน นับถัดจากวันที่ ได้รับหนังสือแจ้งดังกล่าวนี้”

ข้อ ๒. ผู้รับจ้างยินยอมแก้ไขเปลี่ยนแปลงรายการก่อสร้างโดยไม่เรียกชดเชยค่าเสียหาย หรือสิทธิใด ๆ จากผู้ว่าจ้างอีก และผู้รับจ้างจะต้องก่อสร้างให้แล้วเสร็จสมบูรณ์ตามแบบรูปและรายการ รายละเอียดที่ได้แก้ไขเปลี่ยนแปลงทุกประการด้วย.

ข้อ ๓. ความอื่นนอกเหนือจากที่กล่าวไว้ในข้อ ๑ และข้อ ๒ ตามสัญญาแก้ไขเพิ่มเติมฉบับนี้ ผู้ว่าจ้างและผู้รับจ้างตกลงยินยอมปฏิบัติให้เป็นไปตามสัญญาเลขที่ ๓๘/๒๕๖๕ ลงวันที่ ๑๐ พฤศจิกายน ๒๕๖๔ ทุกประการ

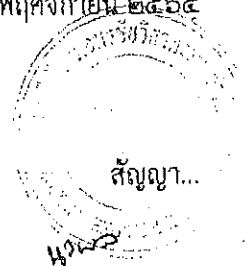

-๓-

สัญญาแก้ไขเพิ่มเติมฉบับนี้ทำขึ้นเป็นสองฉบับ มีข้อความถูกต้องตรงกัน คู่สัญญาได้อ่านและเข้าใจข้อความโดยละเอียดตลอดแล้ว จึงได้ลงลายมือชื่อพร้อมประทับตรา (ถ้ามี) ไว้เป็นสำคัญต่อหน้าพยานและคู่สัญญาต่างยึดถือไว้ฝ่ายละหนึ่งฉบับ

(ลงชื่อ)



(นายพรพจน์ เพ็ญพาส)
อธิบดีกรมโยธาธิการและผังเมือง

ผู้ว่าจ้าง



(ลงชื่อ)

นาย นवल ทรัพย์สกุล
(นาย นवल ทรัพย์สกุล)
ผู้รับมอบอำนาจ

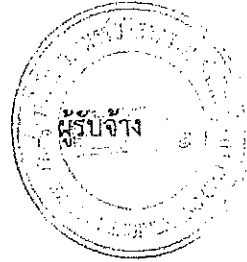

(ลงชื่อ)



(นางภัททิรา สุริวรรณ)
ผู้อำนวยการกองคลัง

พยาน

(ลงชื่อ)



(นางสาวภาวิณี จุดตง)
นักวิชาการพัสดุชำนาญการพิเศษ
กองคลัง

พยาน

ญัตติคณะผู้บริหารเทศบาลเมืองชัยนาท

สำนักงานเทศบาลเมืองชัยนาท

วันที่ ๒๐ กรกฎาคม พ.ศ. ๒๕๖๖

เรื่อง ขอเสนอญัตติขอรับความเห็นชอบการอุทิศที่ดินให้กับทางราชการ

เรียน ประธานสภาเทศบาลเมืองชัยนาท

ข้าพเจ้าขอเสนอญัตติต่อสภาเทศบาลเมืองชัยนาท เพื่อขอความเห็นชอบการอุทิศที่ดินให้กับทางราชการ ดังนี้

ด้วยเทศบาลเมืองชัยนาท ได้รับคำร้องทั่วไปจาก

นางวิจิตรา แสงไชย อายุ ๗๑ ปี อยู่บ้านเลขที่ ๕๖/๑๐ ถนนวงษ์ไต้ ตำบลในเมือง อำเภอเมืองชัยนาท จังหวัดชัยนาท

นางรัตนา ศรีสุข อายุ ๗๔ ปี อยู่บ้านเลขที่ ๕๖/๑๑ ถนนวงษ์ไต้ ตำบลในเมือง อำเภอเมืองชัยนาท จังหวัดชัยนาท

นางปัทมา อมรลักษณ์ อายุ ๗๐ ปี อยู่บ้านเลขที่ ๕๖/๙ ถนนวงษ์ไต้ ตำบลในเมือง อำเภอเมืองชัยนาท จังหวัดชัยนาท

นางมนสิกานต์ แสงหาญ อายุ ๕๕ ปี อยู่บ้านเลขที่ ๘๘/๓๓๖ ซอยนวมินทร์ ๘๑ แยก ๓-๑๐ แขวงนวมินทร์ เขตบึงกุ่ม กรุงเทพมหานคร

นางวรรณีย์ บุญญาภาพ อายุ ๗๑ ปี อยู่บ้านเลขที่ ๒๑๕ ซอยสุภาร่วม แขวงวงศ์สว่าง เขตบางซื่อ กรุงเทพมหานคร

นางปทุม บุญญาภาพ โดย นางวิจิตรา แสงไชย ผู้จัดการมรดก

นาวาอากาศเอก ชัยวัฒน์ บุญญาภาพ โดย นางวรรณีย์ บุญญาภาพ ผู้จัดการมรดก

ผู้ถือกรรมสิทธิ์ที่ดินโฉนด เลขที่ ๒๕๑๓ เนื้อที่ ๐-๐-๙๗ ไร่ ตั้งอยู่ที่ถนนประชาธิปไตย ตำบลบ้านกล้วย อำเภอเมืองชัยนาท จังหวัดชัยนาท ได้แสดงความประสงค์อุทิศที่ดินแปลงดังกล่าวให้กับเทศบาลเมืองชัยนาท เพื่อให้ใช้ประโยชน์ร่วมกันสำหรับเป็นทางสาธารณะ โดยไม่มีค่าตอบแทนและเงื่อนไขใดๆ ทั้งสิ้น

การรับอุทิศที่ดินนี้เป็นไปตามหนังสือกระทรวงมหาดไทย ที่ มท ๐๘๐๔.๓/ว๑๑๖๗ ลงวันที่ ๒๘ กุมภาพันธ์ ๒๕๖๑ แจ้งเวียนมติคณะรัฐมนตรี เมื่อวันที่ ๑ สิงหาคม ๒๕๕๐ ตามหนังสือสำนักเลขาธิการคณะรัฐมนตรี ที่ นร ๐๕๐๕/ว ๑๑๑ ลงวันที่ ๒ สิงหาคม ๒๕๕๐ เรื่อง การปรับปรุงมติคณะรัฐมนตรี เรื่อง แนวทางปฏิบัติกรณีทางราชการขอให้ราษฎรอุทิศที่ดินให้ หรือกรณีเข้าไปดำเนินการในที่ดินของเอกชนเพื่อให้มีการใช้ประโยชน์ร่วมกัน และ ระเบียบกระทรวงมหาดไทยว่าด้วยการพัสดุของหน่วยการบริหารราชการส่วนท้องถิ่น พ.ศ.๒๕๓๕ แก้ไขเพิ่มเติม(ฉบับที่ ๑๐) พ.ศ.๒๕๕๘ ข้อ ๙ ประกอบหนังสือคณะกรรมการวินิจฉัยปัญหาการจัดซื้อจัดจ้างและการบริหารพัสดุภาครัฐ ที่ กค(กวจ)๐๔๐๕.๒/๐๒๐๑๔๗ ลงวันที่ ๑๘ พฤษภาคม ๒๕๖๑

เพื่อให้การ...

เพื่อให้การปฏิบัติราชการเป็นไปด้วยความเรียบร้อย ถูกต้องตามระเบียบและสามารถ
ดำเนินการบริการสาธารณะได้ตามอำนาจหน้าที่ จึงเสนอญัตติต่อสภาเทศบาลเมืองชัยนาท เพื่อให้ความ
เห็นชอบในการรับมอบการอุทิศที่ดินให้เป็นทางสาธารณะของเทศบาลเมืองชัยนาท จำนวน ๑ รายการต่อไป

ขอแสดงความนับถือ

ผู้เสนอ

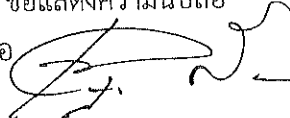

(นายเจษฎา สีพี่น้อง)

นายกเทศมนตรีเมืองชัยนาท

เห็นชอบให้บรรจุในระเบียบวาระการประชุมได้

(ลงชื่อ)

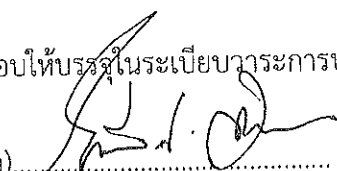

(นายเกรียงศักดิ์ ม่วงทอง)

ประธานสภาเทศบาลเมืองชัยนาท

หนังสือแสดงความประสงค์

เรื่อง การอุทิศที่ดินให้กับทางราชการหรือยินยอมให้ทางราชการ

เข้าไปดำเนินการเพื่อให้มีการใช้ประโยชน์ร่วมกัน

เขียนที่ กทม ๒๖๓๑ ๒๕๖๒

ก. ๐๖๕๖๓ ๗ ๖๒๕๖๒

อ. ๒๕๖๒๕๖๓ อ. ๖๒๕๖๓

วันที่ ๑๖ เดือน ธันวาคม พ.ศ. ๒๕๖๒

ที่ตั้งที่ดิน

ระวาง ๕๐๓๙ III ๕๒๗๘ - ๕ หมู่ที่ ตำบล ทิศเหนือ

เลขที่ดิน ๕๔๖ หน้าสำรวจ ๑๕๕๖ อำเภอ ๒๕๖๒๕๖๓

รายละเอียดหลักฐานที่ดิน โฉนดที่ดิน ๕๕๖๓ จังหวัด ๖๒๕๖๓

ข้าพเจ้า นาย ๒๕๖๒ ๒๕๖๒๕๖๓ ๖/๑ ปี

เชื้อชาติ ไทย สัญชาติ ไทย อยู่บ้านเลขที่ ๕๖/๑ หมู่ที่ -

ตำบล ๒๕๖๒ อำเภอ ๒๕๖๒๕๖๓ จังหวัด ๖๒๕๖๓

ขอแสดงความประสงค์ต่อเจ้าหน้าที่เพื่ออุทิศที่ดินตามรายละเอียดข้างต้น ดังนี้

ข้อ ๑. ข้าพเจ้าเป็นผู้มีกรรมสิทธิ์ / หรือสิทธิครอบครองในที่ดินแปลงเครื่องหมายข้างต้น โดยชอบด้วยกฎหมาย มีความประสงค์อุทิศหรือยินยอมให้ทางราชการ (กทม ๒๕๖๒ ๖๒๕๖๓) เข้าไปดำเนินการในที่ดินแปลงดังกล่าวให้เป็นที่สาธารณประโยชน์ หรือเพื่อให้ใช้ประโยชน์ร่วมกันสำหรับเป็นที่ กทม ๒๕๖๒๕๖๓ เนื้อที่ประมาณ ๐-๐-๑๕ ไร่ โดยไม่มีค่าตอบแทนและเงื่อนไขใดๆ ทั้งสิ้น รายละเอียดปรากฏตามรูปแผนที่สังเขป ท้ายหนังสือฉบับนี้

ข้อ ๒. ข้าพเจ้าได้รับทราบแล้วว่า เมื่อได้ลงนามเพื่ออุทิศที่ดินหรือยินยอมให้ทางราชการเข้าไปดำเนินการในที่ดินแปลงดังกล่าวแล้ว ที่ดินของข้าพเจ้าตามที่ได้แจ้งรายละเอียดไว้ตามข้อ ๑. จะตกเป็นของทางราชการทันที แม้จะยังไม่ได้จดทะเบียนต่อพนักงานเจ้าหน้าที่ตามประมวลกฎหมายที่ดินก็ตาม

ข้อ ๓. ที่ดินแปลงนี้มีภาระผูกพันอยู่กับ (ถ้ามี)..... ซึ่งเป็นผู้..... ซึ่งได้จดทะเบียนสิทธิและนิติกรรมไว้กับพนักงานเจ้าหน้าที่ เมื่อวันที่..... เดือน..... พ.ศ..... และผู้..... ได้รับแจ้งให้ทราบแล้วตามหนังสือฉบับลงวันที่..... เดือน..... พ.ศ.....

ข้อ 4. สิ่งปลูกสร้างที่อยู่ในที่ดินที่อุทิศตามข้อ 1.

4.1 1

4.2 1

4.3 1

ข้อ 5. พืชผลทั้งหมดที่อยู่ในที่ดินที่อุทิศตามข้อ 1.

5.1 1

5.2 1

5.3 1

หนังสือแสดงความประสงค์นี้ได้จัดทำขึ้น 4 ชุด เก็บไว้ที่หน่วยงานที่รับอุทิศ 1 ชุด เจ้าของที่ดิน 1 ชุด หน่วยงานที่มีหน้าที่ดูแลรักษาที่สาธารณะตามกฎหมาย 1 ชุด และสำนักงานที่ดินในเขตพื้นที่ 1 ชุด มีความถูกต้องตรงกัน และผู้อุทิศ/หรือผู้ให้ความยินยอมให้ทางราชการเข้าไปดำเนินการในที่ดินได้อ่านข้อความแล้ว เห็นว่าถูกต้องตามความประสงค์ จึงได้ลงมือชื่อรับรองไว้เป็นหลักฐานสำคัญต่อหน้าเจ้าหน้าที่ และพยาน

โสม สหวิทย์

(ลงชื่อ) โสม สหวิทย์ เจ้าของที่ดินผู้อุทิศ/หรือ

(.....) ผู้ให้ความยินยอม

สมิท อมา จันทอน

(ลงชื่อ) ผู้รับมอบ

(นายเชษฐา สีสีนอง)

ตำแหน่ง นายกเทศมนตรีเมืองชัยนาท

ดร.ท.

(ลงชื่อ) พยาน

นายอรุณ คุณพูน

(หม่อมราชวงศ์ แสงภาพ)

(.....)

(ลงชื่อ) พยาน

(นายชัยวัฒน์ กิจกิจวงศ์สุนทร)

x นางจรรยาวิทย์ ยุพพูนทรัพย์
(นางจรรยาวิทย์ ยุพพูนทรัพย์)

รูปแผนที่ตั้งเขปแสดงขอบเขตและบริเวณที่ดิน

ตามหนังสือแสดงความประสงค์อุทิศของ นางสาว อมวดี ออมทรัพย์
ที่ตั้งที่ดินระวาง ๕๐๓๙/๗๗ ฝั่งที่ ๕ ตำบล พิจิตร อำเภอ พิจิตร จังหวัด พิจิตร
รายละเอียดหลักฐานที่ดิน โฉนดที่ดิน ๕๕/๒ จังหวัด พิจิตร
ความกว้าง ๓.๕๐-๔.๕๐ เมตร ความยาว ๑๕.๐๐ เมตร เนื้อที่ประมาณ ๐-๐-๑๗ ไร่

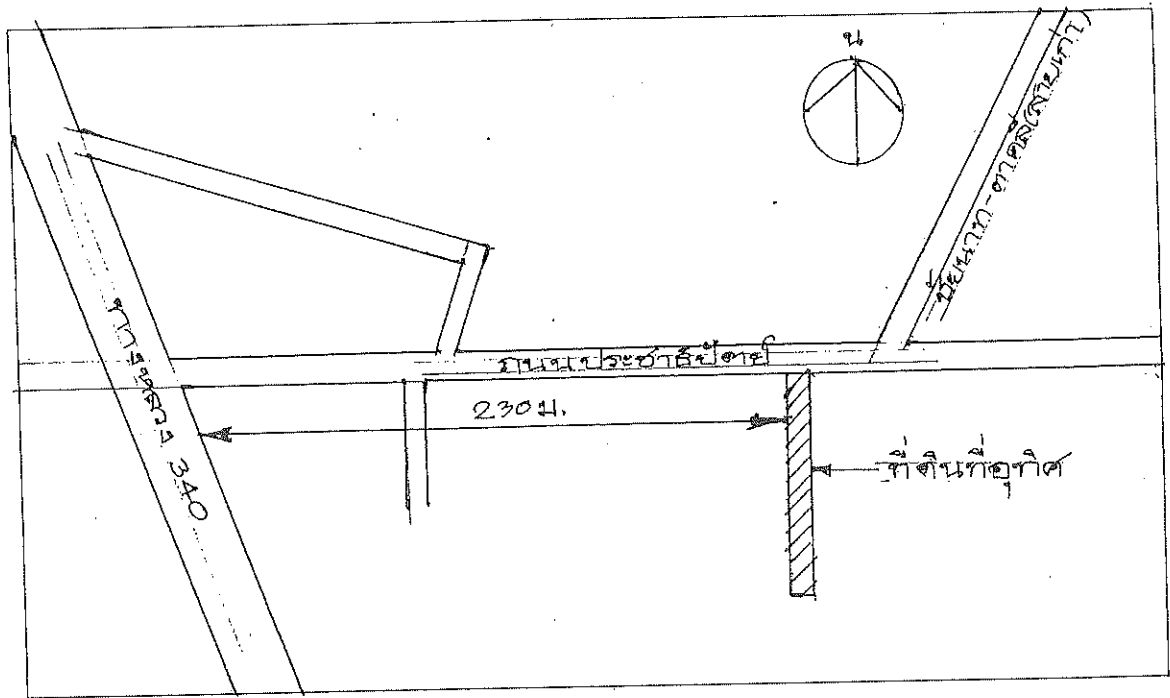

นางสาว อมวดี

(ลงชื่อ) นางสาว อมวดี ออมทรัพย์ เจ้าของที่ดินผู้อุทิศ/หรือ
(.....) ผู้ให้ความยินยอม

นาย เฉลิม

(ลงชื่อ) [Signature] ผู้รับมอบ
(..... นาย เฉลิม สีทอง)
ตำแหน่ง นายกเทศมนตรีเมืองชัยนาท

นางสาว อมวดี

(ทนายรับโอน) (ลงชื่อ) [Signature] พยาน

x นางอรวดี ออมทรัพย์ (นางอรวดี ออมทรัพย์) (ลงชื่อ) [Signature] พยาน

(ลงชื่อ) [Signature] พยาน
(..... นายชัยวัฒน์ กิตติวงศ์สุนทร)



450

ที่ มท ๐๕๐๕.๓/ว ๑๑๖๓

กระทรวงมหาดไทย

ถนนอักษฎาภักดิ์ เขตพระนคร กทม. ๑๐๒๐๐

๒๖ กุมภาพันธ์ ๒๕๖๑

เรื่อง ขอความร่วมมือเพื่อแจ้งเวียนมติคณะรัฐมนตรี เมื่อวันที่ ๑ สิงหาคม ๒๕๕๐

เรียน ผู้ว่าราชการจังหวัด ทุกจังหวัด

สิ่งที่ส่งมาด้วย สำเนาหนังสือสำนักเลขาธิการคณะรัฐมนตรี ที่ นร ๐๕๐๕/ว ๑๑๑ ลงวันที่ ๒ สิงหาคม ๒๕๕๐

ด้วยสำนักงาน ป.ป.ช. ได้แจ้งกระทรวงมหาดไทยว่า สำนักงาน ป.ป.ช. ได้รับเรื่องกล่าวหา ร้องเรียนผู้บริหารท้องถิ่นเกี่ยวกับการกระทำความผิดฐานทุจริตต่อหน้าที่ หรือกระทำความผิดต่อตำแหน่งหน้าที่ราชการ กรณีก่อสร้างถนนรुकส์ที่ดินของเอกชน ซึ่งคณะกรรมการ ป.ป.ช. ได้ทำการไต่สวนข้อเท็จจริงแล้ว และได้ขอให้กระทรวงมหาดไทยแจ้งกำชับองค์กรปกครองส่วนท้องถิ่นให้ถือปฏิบัติตามมติคณะรัฐมนตรี เมื่อวันที่ ๑ สิงหาคม ๒๕๕๐ เรื่อง แนวทางปฏิบัติกรณีทางราชการขอให้ราษฎรอุทิศที่ดินให้หรือกรณีเข้าไปดำเนินการในที่ดินของเอกชนเพื่อให้มีการใช้ประโยชน์ร่วมกันโดยเคร่งครัด

กระทรวงมหาดไทยจึงขอให้จังหวัดแจ้งมติคณะรัฐมนตรี เมื่อวันที่ ๑ สิงหาคม ๒๕๕๐ เรื่อง แนวทางปฏิบัติกรณีทางราชการขอให้ราษฎรอุทิศที่ดินให้หรือกรณีเข้าไปดำเนินการในที่ดินของเอกชน เพื่อให้มีการใช้ประโยชน์ร่วมกัน ให้องค์กรปกครองส่วนท้องถิ่นในพื้นที่ทราบและดำเนินการตามอำนาจหน้าที่ ให้ถูกต้องต่อไป รายละเอียดปรากฏตามสิ่งที่ส่งมาด้วย

จึงเรียนมาเพื่อพิจารณาดำเนินการต่อไป

ขอแสดงความนับถือ

(นายบุญธรรม เลิศสุขีเกษม)

รองปลัดกระทรวงมหาดไทย

หัวหน้ากลุ่มภารกิจด้านพัฒนาชุมชนและ
ส่งเสริมการปกครองท้องถิ่น

กรมส่งเสริมการปกครองท้องถิ่น
กองกฎหมายและระเบียบท้องถิ่น
โทร/โทรสาร ๐-๒๒๔๑-๙๐๓๖

ที่ นร ๐๕๐๕/ว ๑๑๑

สำนักเลขาธิการคณะรัฐมนตรี

ทำเนียบรัฐบาล กทม. ๑๐๓๐๐

๒ สิงหาคม ๒๕๕๐

เรื่อง การปรับปรุงมติคณะรัฐมนตรีเรื่อง แนวทางปฏิบัติกรณีทางราชการขอให้ราษฎรอุทิศที่ดินให้ หรือกรณีเข้าไปดำเนินการในที่ดินของเอกชนเพื่อให้มีการใช้ประโยชน์ร่วมกัน

เรียน รอง-นรม., รัฐ-นร., กระทรวง/กรม

อ้างอิง ๑. หนังสือสำนักเลขาธิการคณะรัฐมนตรี ที่ นร ๐๒๐๕/ว ๑๒๖

ลงวันที่ ๑๓ กรกฎาคม ๒๕๔๔

๒. หนังสือสำนักเลขาธิการคณะรัฐมนตรี ด่วนมาก ที่ นร ๐๕๐๖/ว ๕

ลงวันที่ ๑๑ มกราคม ๒๕๕๐

สิ่งที่ส่งมาด้วย หลักการและแนวทางปฏิบัติกรณีทางราชการขอให้ราษฎรอุทิศที่ดินให้ หรือกรณีเข้าไปดำเนินการในที่ดินของเอกชนเพื่อให้มีการใช้ประโยชน์ร่วมกัน

เดิมคณะรัฐมนตรีได้มีมติเมื่อวันที่ ๓ กรกฎาคม ๒๕๔๔ เรื่อง แนวทางปฏิบัติกรณีทางราชการขอให้ราษฎรอุทิศที่ดินให้ หรือกรณีเข้าไปดำเนินการในที่ดินของเอกชนเพื่อให้มีการใช้ประโยชน์ร่วมกัน และมติคณะรัฐมนตรีเมื่อวันที่ ๓ มกราคม ๒๕๕๐ เรื่อง การรับบริจาคที่ดินจากเอกชน ความละเอียดแจ้งแล้ว นั้น

สำนักเลขาธิการคณะรัฐมนตรีพิจารณาเห็นว่า มติคณะรัฐมนตรีในเรื่องดังกล่าวมีความเกี่ยวเนื่องสัมพันธ์กัน สมควรนำมารวมไว้ในฉบับเดียวกัน เพื่อความสะดวกในการใช้อ้างอิงและถือปฏิบัติต่อไป จึงได้ดำเนินการปรับปรุงมติคณะรัฐมนตรีในเรื่องนี้ให้เป็นฉบับเดียว พร้อมทั้งแก้ไขเพิ่มเติมประเด็นให้ชัดเจนสมบูรณ์ยิ่งขึ้น โดยกระทรวงการคลัง กระทรวงเกษตรและสหกรณ์ กระทรวงคมนาคม กระทรวงทรัพยากรธรรมชาติและสิ่งแวดล้อม กระทรวงมหาดไทย และกระทรวงสาธารณสุขได้เสนอความเห็นมาเพื่อประกอบการพิจารณาของคณะรัฐมนตรีด้วย

/คณะรัฐมนตรี ...

- ๒ -

คณะรัฐมนตรีได้มีมติเมื่อวันที่ ๑ สิงหาคม ๒๕๕๐ เห็นชอบตามที่สำนักเลขาธิการ
คณะรัฐมนตรีเสนอ ดังนี้

๑. ให้ยกเลิกมติคณะรัฐมนตรีเมื่อวันที่ ๓ กรกฎาคม ๒๕๕๕ เรื่อง แนวทาง
ปฏิบัติการทางราชการขอให้ราษฎรอุทิศที่ดินให้ หรือกรณีเข้าไปดำเนินการในที่ดินของเอกชน
เพื่อให้มีการใช้ประโยชน์ร่วมกัน และมติคณะรัฐมนตรีเมื่อวันที่ ๓ มกราคม ๒๕๕๐ เรื่อง การรับบริจาค
ที่ดินจากเอกชน รวม ๒ มติ

๒. หลักการและแนวทางปฏิบัติการใหม่ที่ทางราชการขอให้ราษฎรอุทิศที่ดินให้ หรือ
กรณีเข้าไปดำเนินการในที่ดินของเอกชนเพื่อให้มีการใช้ประโยชน์ร่วมกัน รายละเอียดปรากฏตาม
สิ่งที่ส่งมาด้วย

จึงเรียนยืนยันมา/จึงเรียนมาเพื่อโปรดทราบ และขอได้แจ้งให้หน่วยงานในสังกัด
ทราบและถือปฏิบัติต่อไปด้วย

ขอแสดงความนับถือ

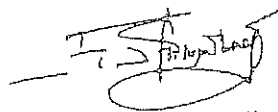

(นายรองพล เจริญพันธุ์)

เลขาธิการคณะรัฐมนตรี

สำนักพัฒนายุทธศาสตร์และติดตามนโยบายพิเศษ

โทร. ๐ ๒๒๘๐ ๑๔๔๕

โทรสาร ๐ ๒๒๘๒ ๗๑๙๓

www.cabinet.thaigov.go.th

หลักการและแนวทางปฏิบัติกรณีที่ดินทางราชการขอให้ราษฎรอุทิศที่ดินให้
หรือกรณีเข้าไปดำเนินการในที่ดินของเอกชนเพื่อให้มีการใช้ประโยชน์ร่วมกัน

หลักการในการรับบริจาคที่ดิน

ให้ทุกส่วนราชการถือปฏิบัติว่า ในการรับบริจาคที่ดินจากเอกชนเพื่อใช้ประโยชน์ในทางราชการนั้น หากส่วนราชการใดไม่มีแผนงานหรือโครงการที่ชัดเจนรองรับการใช้ประโยชน์ในที่ดินตามวัตถุประสงค์ของผู้ที่แสดงความประสงค์จะยกที่ดินให้แก่ทางราชการ ส่วนราชการนั้น ๆ ไม่ควรรับบริจาคที่ดินดังกล่าวไว้ตั้งแต่ต้น เนื่องจากจะเป็นปัญหาในภายหลัง หากทางราชการมิได้เข้าใช้ประโยชน์ในที่ดินนั้นจริง และผู้ยกให้หรือทายาทได้แจ้งความประสงค์ขอที่ดินคืน

แนวทางปฏิบัติเกี่ยวกับการจัดให้มีเอกสารหลักฐาน กรณีที่ดินทางราชการขอให้ราษฎรอุทิศที่ดินให้
หรือกรณีราษฎรแสดงความประสงค์จะอุทิศที่ดิน หรือกรณีเข้าไปดำเนินการในที่ดินของเอกชน

๑. กรณีที่มีผู้อุทิศที่ดินให้กับทางราชการ หรือจะให้ทางราชการเข้าไปดำเนินการเพื่อให้มีการใช้ประโยชน์ร่วมกัน ให้เจ้าหน้าที่ของหน่วยงานนั้น ซึ่งได้รับอุทิศที่ดินจากราษฎรหรือเข้าไปดำเนินการในที่ดินเอกชน จัดทำหนังสือแสดงความประสงค์เกี่ยวกับการอุทิศที่ดินให้กับทางราชการหรือยินยอมให้ทางราชการเข้าไปดำเนินการ โดยให้มีรายละเอียด ดังนี้

๑.๑ ที่ดินที่จะอุทิศให้กับทางราชการหรือจะให้ทางราชการเข้าไปดำเนินการ ต้องเป็นที่ดินที่เจ้าของที่ดินมีกรรมสิทธิ์หรือมีสิทธิครอบครองในที่ดินนั้นโดยชอบด้วยกฎหมาย หากที่ดินนั้นมีภาระผูกพัน ให้เจ้าหน้าที่แจ้งให้ผู้มีส่วนได้เสียทราบก่อน

๑.๑.๑ หากที่ดินแปลงที่อุทิศหรือให้ทางราชการเข้าไปดำเนินการ ตั้งอยู่ในเขตที่ดินของรัฐ ให้ส่วนราชการที่จะรับการอุทิศหรือเข้าไปดำเนินการในที่ดิน ประสานกับส่วนราชการที่มีหน้าที่ดูแลรักษาที่ดินของรัฐตามกฎหมาย เพื่อเสนอเรื่องให้คณะกรรมการแก้ไขปัญหาการบุกรุกที่ดินของรัฐจังหวัด ตรวจสอบว่า ผู้ที่ขอออกหนังสือแสดงสิทธิในที่ดินนั้นได้ที่ดินมาโดยชอบด้วยกฎหมายหรือไม่

๑.๑.๒ หากที่ดินแปลงที่อุทิศหรือให้ทางราชการเข้าไปดำเนินการ มีข้างเคียงติดกับที่ดินของรัฐ ให้ส่วนราชการที่จะรับการอุทิศหรือเข้าไปดำเนินการในที่ดิน ประสานกับส่วนราชการที่มีหน้าที่ดูแลรักษาที่ดินของรัฐตามกฎหมาย เพื่อตรวจสอบแนวเขตที่ดินของรัฐด้านที่มีข้างเคียงติดกับที่ดินของเอกชนดังกล่าวให้มีความชัดเจนก่อน หากเป็นที่ดินที่อยู่ในเขตที่ดินของรัฐทั้งแปลงหรือบางส่วน ให้ดำเนินการตามนัยข้อ ๑.๑.๑

๑.๒ ให้เจ้าหน้าที่จัดทำรายละเอียดเกี่ยวกับการอุทิศที่ดินหรือยินยอมจะให้ทางราชการเข้าไปดำเนินการ รวมทั้งข้อมูลเกี่ยวกับสิ่งปลูกสร้างและพืชผลต่าง ๆ ที่อยู่บนที่ดิน พร้อมแผนที่แสดงขอบเขตและเนื้อที่ของที่ดินที่จะอุทิศหรือยินยอมจะให้ทางราชการเข้าไปดำเนินการ แล้วให้เจ้าของที่ดินและ
/ผู้มีหน้าที่...

- ๒ -

ผู้มีหน้าที่ดูแลรักษาที่สาธารณประโยชน์ ลงชื่อรับรองไว้เป็นหลักฐานต่อหน้าพยาน ในกรณีมีเอกสารสิทธิ ตามประมวลกฎหมายที่ดินให้สำเนาประกอบเรื่องไว้ด้วย

๑.๓ การจัดทำรายละเอียดเกี่ยวกับการอุทิศที่ดินหรือยินยอมจะให้ทางราชการเข้าไป ดำเนินการตั้งกล่าว ให้จัดทำ ๔ ชุด มีข้อความและรายละเอียดถูกต้องตรงกัน เก็บไว้ที่หน่วยงาน ของเจ้าหน้าที่ เจ้าของที่ดิน หน่วยงานที่มีหน้าที่ดูแลรักษาที่สาธารณะตามกฎหมาย และสำนักงาน ที่ดินห้องที่ แห่งละ ๑ ชุด

๒. หากหน่วยงานของรัฐและเจ้าของที่ดินสามารถทำการจดทะเบียนสิทธิและนิติกรรมรับโอน ที่ดินหรือการใช้ประโยชน์ร่วมกันกับสำนักงานที่ดินให้ถูกต้องครบถ้วนได้ ก็ให้ดำเนินการด้วย

๓. สำหรับกรณีที่ราษฎรอุทิศที่ดินให้รัฐหรือรัฐเข้าไปดำเนินการในที่ดินของเอกชนซึ่งได้ดำเนินการ มาแล้ว หากหน่วยงานของรัฐและเจ้าของที่ดินสามารถดำเนินการตามข้อ ๑ และข้อ ๒ ได้เพียงใด ก็ให้ดำเนินการต่อไปด้วย

๔. ให้เจ้าหน้าที่ของรัฐที่เกี่ยวข้องอำนวยความสะดวกให้แก่ผู้อุทิศที่ดินให้กับทางราชการหรือ ยินยอมให้ทางราชการเข้าไปดำเนินการ เท่าที่พอจะดำเนินการให้ได้ เช่น อาจกำหนดให้เจ้าหน้าที่เข้าไป ดำเนินการ ณ ภูมิลำเนาหรือที่ผู้อุทิศที่ดินให้ไว้เพื่ออำนวยความสะดวกให้แก่ผู้อุทิศที่ดิน เป็นต้น

ระเบียบกระทรวงมหาดไทย
ว่าด้วยการพัสดุของหน่วยการบริหารราชการส่วนท้องถิ่น พ.ศ. ๒๕๓๕

โดยที่เป็นการสมควรปรับปรุงระเบียบกระทรวงมหาดไทย ว่าด้วยการพัสดุของ
หน่วยการบริหารราชการส่วนท้องถิ่นเสียใหม่ให้เหมาะสมกับสภาพการณ์ในปัจจุบัน

อาศัยอำนาจตามความในมาตรา ๔๓ และมาตรา ๔๔ แห่งพระราชบัญญัติระเบียบ
บริหารราชการส่วนจังหวัด พ.ศ. ๒๕๒๘ ซึ่งแก้ไขเพิ่มเติมโดยพระราชบัญญัติระเบียบบริหารราชการ
ส่วนจังหวัด (ฉบับที่ ๓) พ.ศ. ๒๕๒๙ มาตรา ๖๙ และมาตรา ๗๗ แห่งพระราชบัญญัติเทศบาล พ.ศ.
๒๕๒๖ มาตรา ๕ และมาตรา ๘๘ แห่งพระราชบัญญัติสภาตำบลและองค์การบริหารส่วนตำบล พ.ศ.
๒๕๓๗ รัฐมนตรีว่าการกระทรวงมหาดไทยจึงออกระเบียบไว้ ดังต่อไปนี้

ข้อ ๑ ระเบียบนี้เรียกว่า “ระเบียบกระทรวงมหาดไทยว่าด้วยการพัสดุของหน่วย
การบริหารราชการส่วนท้องถิ่น พ.ศ. ๒๕๓๕”.

ข้อ ๒ ระเบียบนี้ใช้บังคับตั้งแต่วันที่ ๑ ตุลาคม พ.ศ. ๒๕๓๕

ข้อ ๓ ให้ยกเลิก

(๑) ระเบียบกระทรวงมหาดไทยว่าด้วยการพัสดุของหน่วยการบริหารราชการส่วน
ท้องถิ่น พ.ศ. ๒๕๒๘

(๒) ระเบียบกระทรวงมหาดไทยว่าด้วยการพัสดุของหน่วยการบริหารราชการส่วน
ท้องถิ่น (ฉบับที่ ๒) พ.ศ. ๒๕๓๒

(๓) ระเบียบกระทรวงมหาดไทยว่าด้วยการซื้อ การจ้าง และการจ้างที่ปรึกษาภายใต้
โครงการที่ดำเนินการด้วยเงินกู้จากต่างประเทศของเทศบาลและเมืองพัทยา พ.ศ. ๒๕๒๘

บรรดาระเบียบ ข้อบังคับ คำสั่ง หรือหนังสือสั่ง การอื่นใด ที่ขัดหรือแย้งกับระเบียบ
นี้หรือที่มีกำหนดไว้แล้วในระเบียบนี้ ให้ใช้ระเบียบนี้แทน

ข้อ ๔ ให้ปลัดกระทรวงมหาดไทยรักษาการตามระเบียบนี้ และให้มีอำนาจตีความ
วินิจฉัยปัญหา กำหนดหลักเกณฑ์และวิธีปฏิบัติเพื่อดำเนินการให้เป็นไปตามระเบียบ และพิจารณา
อนุมัติยกเว้นการปฏิบัติตามระเบียบโดยความเห็นชอบของรัฐมนตรีว่าการกระทรวงมหาดไทย^๑

ในกรณีที่องค์กรปกครองส่วนท้องถิ่นไม่สามารถปฏิบัติตามหลักเกณฑ์และวิธีปฏิบัติ
ที่กำหนดในวรรคหนึ่ง ให้ขอทำความตกลงกับปลัดกระทรวงมหาดไทยก่อนการปฏิบัติ

ปลัดกระทรวงมหาดไทยอาจมอบอำนาจตามวรรคสอง ให้อธิบดีกรมส่งเสริมการ
ปกครองท้องถิ่น หรือผู้ว่าราชการจังหวัด ก็ได้

^๑ ข้อ ๔ วรรคหนึ่ง แก้ไขเพิ่มเติมโดยระเบียบกระทรวงมหาดไทย ว่าด้วยการพัสดุของหน่วยการ
บริหารราชการส่วนท้องถิ่น (ฉบับที่ ๑๐) พ.ศ. ๒๕๕๘

ส่วนที่ ๑
บททั่วไป

ข้อ ๙ ในกรณีที่มีผู้อุทิสพัสดุให้เป็นกรรมสิทธิ์แก่หน่วยการบริหารราชการส่วนท้องถิ่น หรือให้สิทธิอันเกี่ยวกับพัสดุหรือมอบให้เป็นผู้ดูแลพัสดุนั้น ถ้าการกระทำดังกล่าวมีเงื่อนไขหรือมีภาระติดพัน หน่วยการบริหารราชการส่วนท้องถิ่นจะรับเอาพัสดุหรือสิทธิอื่น ๆ ได้ต่อเมื่อได้รับความเห็นชอบจากสภาหน่วยการบริหารราชการส่วนท้องถิ่นนั้น^{๙๓}

การได้มาซึ่งพัสดุหรือบริการนอกเหนือจากที่ระเบียบนี้ได้กำหนดไว้ และไม่มีระเบียบของกระทรวงมหาดไทยหรือกฎหมายกำหนดไว้เป็นการเฉพาะให้ถือปฏิบัติโดยอนุโลมตามวิธีการจัดหาลักษณะใดลักษณะหนึ่งที่กำหนดไว้ในหมวดนี้

ข้อ ๑๐ กรณีที่มีการจัดทำเอง ให้หัวหน้าฝ่ายบริหารของหน่วยการบริหารราชการส่วนท้องถิ่นแต่งตั้งผู้ควบคุมรับผิดชอบในการจัดทำเองนั้น และแต่งตั้ง คณะกรรมการตรวจการปฏิบัติงาน โดยมีคุณสมบัติและหน้าที่เช่นเดียวกับคณะกรรมการตรวจการจ้าง เว้นแต่หน่วยการบริหารราชการส่วนท้องถิ่นที่กำหนดให้มีเจ้าหน้าที่ที่รับผิดชอบโดยเฉพาะอยู่แล้ว

ข้อ ๑๐ ทวิ^{๙๔} (ยกเลิก)

ข้อ ๑๐ تري^{๙๕} การจัดหาพัสดุตามระเบียบนี้ ผู้มีหน้าที่รับผิดชอบในแต่ละขั้นตอนของการจัดหา ต้องดำเนินการโดยเปิดเผย สามารถตรวจสอบได้ และเปิดโอกาสให้มีการแข่งขันกันอย่างเป็นธรรม ทั้งนี้ โดยคำนึงถึงคุณสมบัติและความสามารถของผู้เสนอราคาหรือผู้เสนองานเว้นแต่กรณีที่มีลักษณะเฉพาะอันเป็นข้อยกเว้นตามที่กำหนดไว้ในระเบียบนี้

ในการดำเนินการแต่ละขั้นตอน ผู้มีหน้าที่รับผิดชอบต้องมีการบันทึกหลักฐานในการดำเนินการ พร้อมทั้งต้องระบุเหตุผลในการพิจารณาสั่งการในขั้นตอนที่สำคัญไว้เพื่อประกอบการพิจารณาด้วย

ข้อ ๑๐ จัตวา^{๙๖} เพื่อเป็นการเปิดโอกาสให้มีการแข่งขันกันอย่างเป็นธรรมตามข้อ ๑๐ تري ให้ผู้เสนอราคาหรือผู้เสนองานที่เป็นผู้เสนอราคาที่มีผลประโยชน์ร่วมกันแต่เพียงรายเดียว

^{๙๓} ข้อ ๙ วรรคหนึ่ง แก้ไขเพิ่มเติมโดยระเบียบกระทรวงมหาดไทย ว่าด้วยการพัสดุของหน่วยการบริหารราชการส่วนท้องถิ่น (ฉบับที่ ๙) พ.ศ. ๒๕๕๓

^{๙๔} ข้อ ๑๐ ทวิ ยกเลิกโดยระเบียบกระทรวงมหาดไทย ว่าด้วยการพัสดุของหน่วยการบริหารราชการส่วนท้องถิ่น (ฉบับที่ ๙) พ.ศ. ๒๕๕๓

^{๙๕} ข้อ ๑๐ تري เพิ่มโดยระเบียบกระทรวงมหาดไทย ว่าด้วยการพัสดุของหน่วยการบริหารราชการส่วนท้องถิ่น (ฉบับที่ ๗) พ.ศ. ๒๕๔๕

^{๙๖} ข้อ ๑๐ จัตวา เพิ่มโดยระเบียบกระทรวงมหาดไทย ว่าด้วยการพัสดุของหน่วยการบริหารราชการส่วนท้องถิ่น (ฉบับที่ ๗) พ.ศ. ๒๕๔๕



ที่ กค (กวจ) ๐๔๐๕.๒/๐๗๐๑๔๗

คณะกรรมการวินิจฉัยปัญหาการจัดซื้อ
จัดจ้างและการบริหารพัสดุภาครัฐ
กรมบัญชีกลาง
ถนนพระราม ๒ กทม. ๑๐๔๐๐

๑๗ พฤษภาคม ๒๕๖๑

เรื่อง ข้อหารือแนวทางปฏิบัติตามพระราชบัญญัติการจัดซื้อจัดจ้างและการบริหารพัสดุภาครัฐ พ.ศ. ๒๕๖๐
และระเบียบกระทรวงการคลังว่าด้วยการจัดซื้อจัดจ้างและการบริหารพัสดุ พ.ศ. ๒๕๖๐

เรียน ปลัดกระทรวงมหาดไทย

อ้างถึง หนังสือกระทรวงมหาดไทย ที่ มท ๐๔๐๕.๒/๑๘๗ ลงวันที่ ๘ มกราคม ๒๕๖๑

ตามหนังสือที่อ้างถึง กระทรวงมหาดไทย แจ้งว่า ตามที่พระราชบัญญัติการจัดซื้อจัดจ้างและการบริหารพัสดุภาครัฐ พ.ศ. ๒๕๖๐ และกฎกระทรวง รวมทั้งระเบียบกระทรวงการคลังว่าด้วยการจัดซื้อจัดจ้างและการบริหารพัสดุ พ.ศ. ๒๕๖๐ มีผลใช้บังคับ ซึ่งในพระราชบัญญัติฯ ได้กำหนดให้องค์กรปกครองส่วนท้องถิ่น (อปท.) เป็นหน่วยงานของรัฐที่จะต้องดำเนินการตามพระราชบัญญัติฯ เช่นเดียวกับส่วนราชการอื่น ซึ่งผลของการใช้บังคับกฎหมายส่งผลกระทบต่อการทำงานด้านการจัดซื้อจัดจ้างและการบริหารพัสดุขององค์กรปกครองส่วนท้องถิ่นในหลายประเด็น ดังนี้

๑. ตามระเบียบกระทรวงการคลังฯ ข้อ ๔ (๓) กำหนดให้หัวหน้าหน่วยงานของรัฐของราชการส่วนท้องถิ่น หมายถึง นายกองค้การบริหารส่วนจังหวัด นายกเทศมนตรี นายกองค้การบริหารส่วนตำบล ซึ่งเป็นผู้มีอำนาจสูงสุดขององค์การบริหารส่วนจังหวัด เทศบาล และองค์การบริหารส่วนตำบล ตามลำดับ ดังนั้น กรณีที่มีผู้ทศพัสดุให้เป็นกรรมสิทธิ์แก่ อปท. หรือให้สิทธิอันเกี่ยวกับพัสดุหรือมอบให้เป็นผู้ดูแลพัสดุ จึงเป็นอำนาจของหัวหน้าหน่วยงานของรัฐ

อย่างไรก็ดี เนื่องจากการรับเอาพัสดุที่มีผู้ทศพัสดุให้เป็นกรรมสิทธิ์แก่ อปท. หรือให้สิทธิอันเกี่ยวกับพัสดุหรือมอบให้เป็นผู้ดูแลพัสดุ กรณีที่มีเงื่อนไขหรือมีภาระติดพันจะส่งผลกระทบต่อการใช้จ่ายงบประมาณของ อปท. ด้วย ซึ่งการพิจารณาประมาณของ อปท. เป็นอำนาจของสภาท้องถิ่น จึงมีความจำเป็นต้องกำหนดให้สภาท้องถิ่นมีอำนาจในการพิจารณาให้ความเห็นชอบในเรื่องดังกล่าว

๒. กรณีที่พนักงานจ้างตามภารกิจของ อปท. ที่มีการทำสัญญาจ้างคราวละไม่เกิน ๔ ปี ซึ่งมีลักษณะการจ้างเช่นเดียวกันกับพนักงานราชการถือเป็นพนักงานของหน่วยงานของรัฐที่เรียกชื่ออย่างอื่น จึงสามารถเข้าร่วมเป็นคณะกรรมการซื้อหรือจ้างตามระเบียบกระทรวงการคลังฯ ข้อ ๒๖ ได้

๓. การจ้างเหมาบุคคลธรรมดาของ อปท. ต้องดำเนินการตามพระราชบัญญัติฯ และกฎกระทรวง รวมทั้งระเบียบกระทรวงการคลังฯ ดังนั้น การจ้างเหมาบุคคลธรรมดาของ อปท. จึงต้องถือปฏิบัติตามนัยหนังสือกรมบัญชีกลาง ค่วนที่สุด ที่ กค ๐๔๐๕.๔/ว ๓๒๒ ลงวันที่ ๒๔ สิงหาคม ๒๕๖๐ เรื่อง แนวทางปฏิบัติในการดำเนินการจัดซื้อจัดจ้างผ่านระบบการจัดซื้อจัดจ้างภาครัฐด้วยอิเล็กทรอนิกส์ (Electronic Government Procurement : e - GP) ซึ่งถือเป็นการจัดซื้อจัดจ้างที่ไม่ต้องดำเนินการในระบบฯ

/อย่างไร...

อย่างไรก็ดี เนื่องจากหนังสือกรมบัญชีกลาง ที่ กค ๐๔๒๓.๔/ว ๘๒ ลงวันที่ ๒๘ กุมภาพันธ์ ๒๕๕๖ ไม่ได้ใช้บังคับกับ อปท. ด้วย จึงขอให้กระทรวงการคลังกำหนดให้ อปท. สามารถถือปฏิบัติตามหนังสือดังกล่าวได้เช่นเดียวกับส่วนราชการอื่น

กระทรวงฯ จึงขอหารือว่า ความเห็นของกระทรวงฯ ถูกต้องหรือไม่ และมีแนวทางปฏิบัติอย่างไร เพื่อให้การปฏิบัติงานเกี่ยวกับการจัดซื้อจัดจ้างของ อปท. เป็นไปอย่างถูกต้องตามพระราชบัญญัติฯ และระเบียบฯ
ความละเอียดแจ้งแล้ว นั้น

คณะกรรมการวินิจฉัยปัญหาการจัดซื้อจัดจ้างและการบริหารพัสดุภาครัฐ พิจารณาแล้ว มีความเห็น ดังนี้

๑. กรณีข้อหารือ ๑ ตามพระราชบัญญัติการจัดซื้อจัดจ้างและการบริหารพัสดุภาครัฐ พ.ศ. ๒๕๖๐ มาตรา ๓ บัญญัติว่า “ให้ยกเลิกบทบัญญัติเกี่ยวกับพัสดุ การจัดซื้อจัดจ้าง หรือการบริหารพัสดุ ในกฎหมาย ระเบียบ ข้อบังคับ ประกาศ ข้อบัญญัติ และข้อกำหนดใดๆ ของหน่วยงานของรัฐที่อยู่ภายใต้บังคับแห่งพระราชบัญญัตินี้” ซึ่งตามพระราชบัญญัติฯ มาตรา ๓ มีเจตนารมณ์ให้ยกเลิกบทบัญญัติเกี่ยวกับพัสดุ สำหรับกรณีอื่นที่มีได้เกี่ยวกับการจัดซื้อจัดจ้างหรือการบริหารพัสดุก็นยังคงดำเนินการตามระเบียบที่เกี่ยวข้องต่อไป เมื่อข้อเท็จจริงปรากฏว่า กรณีที่มีผู้อุทธรณ์พัสดุให้เป็นกรณีอื่นแก่องค์กรปกครองส่วนท้องถิ่น (อปท.) หรือให้สิทธิอันเกี่ยวกับพัสดุหรือมอบให้เป็นผู้ดูแลพัสดุนั้น ถ้าการกระทำดังกล่าวมีเงื่อนไขหรือมีภาระติดพันหน่วยการบริหารราชการส่วนท้องถิ่นจะรับเอาพัสดุหรือสิทธินั้นๆ ได้ต่อเมื่อได้รับความเห็นชอบจากสภาหน่วยการบริหารราชการส่วนท้องถิ่น และเป็นไปตามระเบียบอื่นที่เกี่ยวข้อง แต่อย่างไรก็ดี หลังจากที่ได้รับพัสดุมานี้แล้วจะต้องดำเนินการตามระเบียบกระทรวงการคลังว่าด้วยการจัดซื้อจัดจ้างและการบริหารพัสดุ พ.ศ. ๒๕๖๐ หมวด ๔ “การบริหารพัสดุ” ต่อไป

๒. กรณีข้อหารือ ๒ ตามระเบียบกระทรวงการคลังฯ ข้อ ๒๖ กำหนดว่า “คณะกรรมการซื้อหรือจ้างตามข้อ ๒๕ แต่ละคณะประกอบด้วย ประธานกรรมการ ๑ คน และกรรมการอย่างน้อย ๒ คน ซึ่งแต่งตั้งจากข้าราชการ ลูกจ้างประจำ พนักงานราชการ พนักงานมหาวิทยาลัย พนักงานของรัฐ หรือพนักงานของหน่วยงานของรัฐที่เรียกชื่ออย่างอื่น โดยให้คำนึงถึงลักษณะหน้าที่และความรับผิดชอบของผู้ที่ได้รับแต่งตั้งเป็นสำคัญ” เมื่อข้อเท็จจริงปรากฏว่า พนักงานจ้างตามภารกิจของ อปท. มีการทำสัญญาจ้างคราวละไม่เกิน ๔ ปี โดยมีลักษณะการจ้างเช่นเดียวกันกับพนักงานราชการตามระเบียบสำนักนายกรัฐมนตรีว่าด้วยพนักงานราชการ พ.ศ. ๒๕๔๗ พนักงานจ้างฯ จึงถือเป็นพนักงานของหน่วยงานของรัฐที่เรียกชื่ออย่างอื่น ดังนั้น อปท. จึงสามารถแต่งตั้งพนักงานจ้างฯ ดังกล่าวเป็นคณะกรรมการซื้อหรือจ้างตามระเบียบกระทรวงการคลังฯ ข้อ ๒๖ ได้

๓. กรณีข้อหารือ ๓ ตามพระราชบัญญัติฯ มาตรา ๔ บัญญัตินิยามคำว่า “หน่วยงานของรัฐ” หมายความว่า ราชการส่วนกลาง ราชการส่วนภูมิภาค ราชการส่วนท้องถิ่น รัฐวิสาหกิจตามกฎหมายว่าด้วยวิธีการงบประมาณ องค์การมหาชน องค์การอิสระ องค์การตามรัฐธรรมนูญ หน่วยงานธุรการของศาล มหาวิทยาลัยในกำกับของรัฐ หน่วยงานสังกัดรัฐสภาหรือในกำกับของรัฐสภา หน่วยงานอิสระของรัฐ และหน่วยงานอื่นตามที่กำหนดในกฎกระทรวง ประกอบกับตามหนังสือกรมบัญชีกลาง ด่วนที่สุด ที่ กค ๐๔๐๕.๔/ว ๓๒๒ ลงวันที่ ๒๔ สิงหาคม ๒๕๖๐ เรื่อง แนวทางการปฏิบัติในการดำเนินการจัดซื้อจัดจ้างผ่านระบบจัดซื้อจัดจ้างภาครัฐด้วยอิเล็กทรอนิกส์ (e-Government Procurement : e - GP) ข้อ ๒ การจัดซื้อจัดจ้างที่ไม่ต้องดำเนินการในระบบ e-GP ข้อ ๒.๒.๔ กำหนดว่า “กรณีการจ้างเหมาบุคคลธรรมดา

-๓-

ตามหนังสือกรมบัญชีกลาง ด่วนที่สุด ที่ กค ๐๔๒๑.๔/ว ๘๒ ลงวันที่ ๒๘ กุมภาพันธ์ ๒๕๕๖” เมื่อข้อเท็จจริงปรากฏว่า อปท. ซึ่งอยู่ในค่านิยามหน่วยงานของรัฐ ย่อมต้องปฏิบัติตามพระราชบัญญัติฯ กฎกระทรวง ระเบียบและประกาศที่ออกตามความในพระราชบัญญัติฯ นี้ รวมถึงหนังสือกรมบัญชีกลางดังกล่าวด้วย

จึงเรียนมาเพื่อโปรดทราบ

ขอแสดงความนับถือ

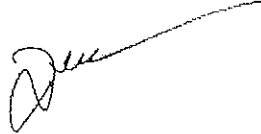

(นางสาวสุทธิรัตน์ รัตนโชติ)

อธิบดีกรมบัญชีกลาง

ปฏิบัติราชการแทนปลัดกระทรวงการคลัง

ประธานกรรมการวินิจฉัย

กองการพัสดุภาครัฐ

ฝ่ายเลขานุการ

โทรศัพท์ ๐ ๒๑๒๗ ๗๐๐๐ ต่อ ๔๕๕๓

โทรสาร ๐ ๒๑๒๗ ๗๑๘๕ - ๖

ผู้ตัดสินผู้บริหารเทศบาลเมืองชัยนาท

สำนักงานเทศบาลเมืองชัยนาท

วันที่ ๒๐ กรกฎาคม พ.ศ. ๒๕๖๖

เรื่อง ขอรับความเห็นชอบรับมอบที่ดินจัดหาประโยชน์ในโครงการจัดรูปที่ดินเพื่อพัฒนาพื้นที่บริเวณชุมชนหนองหลวงพัฒนา
เรียน ประธานสภาเทศบาลเมืองชัยนาท

ข้าพเจ้าขอเสนอผู้ตัดสิน ขอรับความเห็นชอบรับมอบที่ดินจัดหาประโยชน์ ในโครงการจัดรูปที่ดินเพื่อพัฒนาพื้นที่บริเวณชุมชนหนองหลวงพัฒนา

ตามที่กรมโยธาธิการและผังเมือง โดยสำนักงานโยธาธิการและผังเมืองจังหวัดชัยนาท ร่วมกับเทศบาลเมืองชัยนาท เสนอโครงการจัดรูปที่ดินเพื่อพัฒนาพื้นที่บริเวณชุมชนหนองหลวงพัฒนา ในเขตเทศบาลเมืองชัยนาท โดยคณะกรรมการจัดรูปที่ดินเพื่อพัฒนาพื้นที่ส่วนจังหวัดชัยนาทได้ให้ความเห็นชอบและประกาศในราชกิจจานุเบกษา เมื่อวันที่ ๓๐ มีนาคม ๒๕๕๘ คณะที่ปรึกษาโครงการจัดรูปที่ดินเพื่อพัฒนาพื้นที่ฯ ได้มีมติในการประชุม ครั้งที่ ๒/๒๕๖๔ วันที่ ๑๖ มิถุนายน ๒๕๖๔ และ ครั้งที่ ๓/๒๕๖๔ วันที่ ๑๓ กันยายน ๒๕๖๔ มอบที่ดินจัดหาประโยชน์ แปลง RL๑ เนื้อที่ ๑๖๘ ตารางวา โฉนดที่ดินเลขที่ ๕๒๕๕๕ และที่ดินจัดหาประโยชน์แปลง RL๒ เนื้อที่ ๑๔๙ ตารางวา โฉนดที่ดินเลขที่ ๕๒๕๕๕ ให้กับเทศบาลเมืองชัยนาทเพื่อใช้เป็นสวนสาธารณะ และให้มอบแผนการบริหารโครงการฯ และงบประมาณทั้งในส่วนที่หลีกเลี่ยงการคืนเงินกองทุนและส่วนที่หลีกเลี่ยงการบริหารโครงการให้เทศบาลเมืองชัยนาท นำไปใช้ในการดำเนินการก่อสร้างสวนสาธารณะตามแผนการบริหารโครงการเดิมและการก่อสร้างสวนสาธารณะในพื้นที่ RL๑ และ RL๒ การติดตั้งป้ายโครงการฯ รวมทั้งการพัฒนาพื้นที่หนองหลวงให้เป็นพื้นที่เพื่อการนันทนาการ

เพื่อให้การรับมอบที่ดินจัดหาประโยชน์ในโครงการจัดรูปที่ดินเพื่อพัฒนาพื้นที่บริเวณชุมชนหนองหลวงพัฒนา เป็นไปด้วยความเรียบร้อย ข้าพเจ้าจึงขอเสนอผู้ตัดสินขอรับความเห็นชอบรับมอบที่ดินดังกล่าวข้างต้น

ขอได้โปรดนำเสนอที่ประชุมสภาเทศบาลเมืองชัยนาทเพื่อพิจารณาให้ความเห็นชอบต่อไป

ขอแสดงความนับถือ

ผู้เสนอ

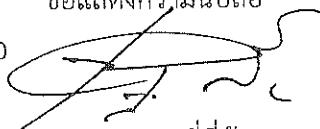

(นายเจษฎา สี่พี่น้อง)

นายกเทศมนตรีเมืองชัยนาท

เห็นชอบให้บรรจุในระเบียบวาระการประชุมได้

(ลงชื่อ).....

(นายเกรียงศักดิ์ ม่วงทอง)

ประธานสภาเทศบาลเมืองชัยนาท

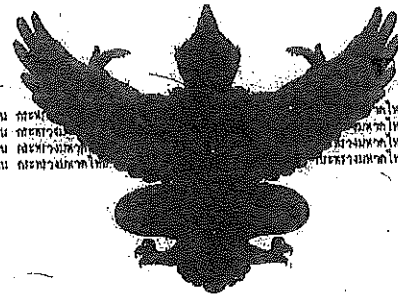

โฉนดที่ดิน

เลขที่ ๕๒๓๕๗

เล่ม ๕๓๐ หน้า ๕๕

อำเภอ เมืองชัยนาท

จังหวัด ชัยนาท

ตำแหน่งที่ดิน

ระวาง 5039 III 2078-4

เลขที่ดิน ๓๑๒

หน้าสำรวจ ๑๓๕๗๘

ตำบล บ้านกล้วย

โฉนดที่ดิน

เป็นหนังสือสำคัญแสดงกรรมสิทธิ์

ออกโดยอาศัยอำนาจตามประมวลกฎหมายที่ดิน

ให้แก่ สำนักงานเทศบาลเมืองชัยนาท สัญชาติ ไทย อยู่บ้านเลขที่ - หมู่ที่ -

ถนน วงชาติ ตำบล ในเมือง อำเภอ เมืองชัยนาท จังหวัด ชัยนาท
ซอย -

ที่ดินแปลงนี้มีเนื้อที่ประมาณ ๑ ไร่ ๑๐๐๐ ตารางวา

(หนึ่งงานสี่สิบเก้าตารางวา)

มาตราส่วนในระวาง ๑: ๑๐๐๐

รูปแผนที่

มาตราส่วน ๑: ๑๐๐๐

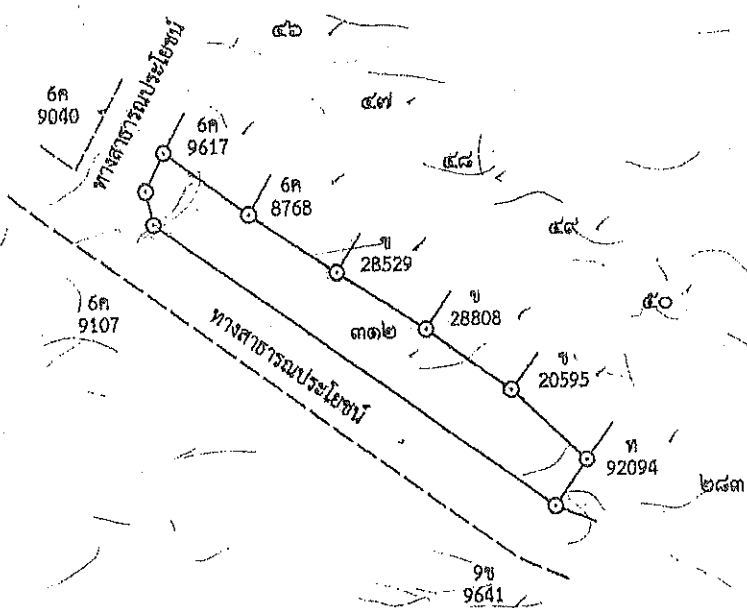

ออก ณ วันที่ หนึ่ง เดือน พฤษภาคม พุทธศักราช สองพันห้าร้อยหกสิบสี่

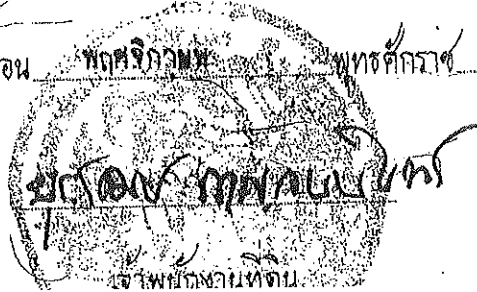

เลขที่ ๘๐๐/๖๖
 วันที่ 13 ก.ค. ๖๖
 16.09

วันที่ 29 8 ๖๖
 วันที่ 3 ก.ค. 2566
 15. 49

๖๖๖
 ๖



ที่ ชน ๐๐๒๒.๒/๑๑๓๙

สำนักงานโยธาธิการและผังเมืองจังหวัดชัยนาท
 ๔๓๙ ต.เขาท่าพระ อ.เมืองฯ ชน ๑๗๐๐๐

๑๗ กรกฎาคม ๒๕๖๖

เรื่อง การมอบที่ดินจัดหาประโยชน์ในโครงการจัดรูปที่ดินเพื่อพัฒนาพื้นที่บริเวณชุมชนหนองหลวงพัฒนา
 เรียบน นายกเทศมนตรีเมืองชัยนาท

- สิ่งที่ส่งมาด้วย ๑. รายงานการประชุมคณะที่ปรึกษาโครงการจัดรูปที่ดินฯ ครั้งที่ ๒/๒๕๖๔
 วันพุธที่ ๑๖ มิถุนายน ๒๕๖๔ จำนวน ๑ ชุด
 ๒. รายงานการประชุมคณะที่ปรึกษาโครงการจัดรูปที่ดินฯ ครั้งที่ ๓/๒๕๖๔
 วันจันทร์ที่ ๑๓ กันยายน ๒๕๖๔ จำนวน ๑ ชุด

ตามที่กรมโยธาธิการและผังเมือง โดยสำนักงานโยธาธิการและผังเมืองจังหวัดชัยนาทร่วมกับเทศบาลเมืองชัยนาทเสนอโครงการจัดรูปที่ดินเพื่อพัฒนาพื้นที่บริเวณชุมชนหนองหลวงพัฒนา ในเขตเทศบาลเมืองชัยนาท โดยคณะกรรมการจัดรูปที่ดินเพื่อพัฒนาพื้นที่ส่วนจังหวัดชัยนาทได้พิจารณาและให้ความเห็นชอบเมื่อวันที่ ๒๗ มกราคม ๒๕๕๘ และได้จัดส่งประกาศคณะกรรมการจัดรูปที่ดินฯ ประกาศในราชกิจจานุเบกษาฉบับประกาศและงานทั่วไป เล่ม ๑๓๒ ตอนพิเศษ ๗๐ ง วันที่ ๓๐ มีนาคม ๒๕๕๘ โดยโครงการจัดรูปที่ดินเพื่อพัฒนาพื้นที่บริเวณชุมชนหนองหลวงพัฒนามีเจ้าของที่ดินเข้าร่วมโครงการจำนวน ๓๐ ราย จำนวนที่ดิน ๒๗ แปลง รวมพื้นที่โครงการทั้งสิ้นประมาณ ๑๓๔ ไร่ ซึ่งในการดำเนินการได้มีการขอกู้เงินจากกองทุนจัดรูปที่ดินฯ เนื่องจากงบประมาณที่ได้รับไม่เพียงพอต่อการดำเนินโครงการ ทั้งนี้ คณะกรรมการจัดรูปที่ดินเพื่อพัฒนาพื้นที่ส่วนจังหวัดชัยนาทได้มีมติในการประชุมครั้งที่ ๑/๒๕๖๐ เมื่อวันที่ ๑๓ มีนาคม ๒๕๖๐ เห็นชอบให้สำนักงานโยธาธิการและผังเมืองจังหวัดชัยนาทขอรับการสนับสนุนด้านการเงินประเภทเงินกู้จากกองทุนจัดรูปที่ดินเพื่อพัฒนาพื้นที่จำนวน ๓,๑๐๐,๐๐๐ บาท (สามล้านหนึ่งแสนบาทถ้วน) โดยมีที่ดินจัดหาประโยชน์ในโครงการจัดรูปที่ดินแปลงที่ RL๑ RL๒ และ RL๓ เป็นหลักประกันการกู้เงินจากกองทุนจัดรูปที่ดินฯ

ในการดำเนินโครงการฯ ได้ประกาศขายที่ดินจัดหาประโยชน์ในโครงการจัดรูปที่ดิน (ครั้งที่ ๗) เพื่อนำเงินมาชำระหนี้กองทุนจัดรูปที่ดินฯ ระหว่างวันที่ ๒๖ เมษายน ๒๕๖๔ ถึงวันที่ ๒๗ พฤษภาคม ๒๕๖๔ เมื่อสิ้นสุดการประกาศมีผู้สนใจเสนอราคาซื้อที่ดินจัดหาประโยชน์จำนวน ๑ ราย คือนางรุ่งรัตน์ ฤทธิเรืองเดช เสนอซื้อที่ดินจัดหาประโยชน์แปลง RL๑ RL๒ และ RL๓ ในราคา ๓,๘๐๐,๐๐๐ บาท (สามล้านแปดแสนบาทถ้วน) โดยคณะที่ปรึกษาโครงการจัดรูปที่ดินเพื่อพัฒนาพื้นที่ฯ ได้มีมติในการประชุม ครั้งที่ ๒/๒๕๖๔ วันที่ ๑๖ มิถุนายน ๒๕๖๔ เห็นชอบให้ขายที่ดินจัดหาประโยชน์เฉพาะแปลง RL๓ เนื้อที่ ๔๑๑ ตารางวา แก่ นางรุ่งรัตน์ ฤทธิเรืองเดช ในราคา ๓,๘๐๐,๐๐๐ บาท (สามล้านแปดแสนบาทถ้วน) พร้อมทั้งมอบที่ดินจัดหาประโยชน์แปลง RL๑ เนื้อที่ ๑๘๖ ตารางวา และที่ดินจัดหาประโยชน์แปลง RL๒ เนื้อที่ ๑๔๙ ตารางวา ให้กับเทศบาลเมืองชัยนาท เพื่อใช้เป็นสวนสาธารณะ และในการประชุมคณะที่ปรึกษาโครงการจัดรูปที่ดินเพื่อพัฒนาพื้นที่ฯ ครั้งที่ ๓/๒๕๖๔ วันที่ ๑๓ กันยายน ๒๕๖๔ ได้มีมติเห็นชอบให้มอบแผนการบริหารโครงการฯ และงบประมาณทั้งในส่วนที่เหลือจากการคืนเงินกองทุนฯ และส่วนที่เหลือจากการบริหารโครงการให้เทศบาลเมืองชัยนาทนำไปใช้ในการดำเนินการก่อสร้างสวนสาธารณะ ๒ บริเวณ (บริเวณที่ ๑ และบริเวณที่ ๒) ตามแผนการบริหารโครงการเดิม และการก่อสร้างสวนสาธารณะในพื้นที่ RL๑ และ RL๒ การติดตั้งป้ายโครงการฯ รวมทั้งการพัฒนาพื้นที่หนองหลวงให้เป็นพื้นที่เพื่อการนันทนาการ

/ดังนั้น...

ญัตติคณะผู้บริหารเทศบาลเมืองชัยนาท

สำนักงานเทศบาลเมืองชัยนาท

ถนนวงษ์ไต์ ชัยนาท ๑๗๐๐๐

วันที่ ๑๔ กรกฎาคม ๒๕๖๖

เรื่อง ขออนุมัติจ่ายขาดเงินสะสมปีงบประมาณ พ.ศ. ๒๕๖๖ (กองคลัง)

เรียน ประธานสภาเทศบาลเมืองชัยนาท

ข้าพเจ้าขอเสนอญัตติจ่ายขาดเงินสะสมปีงบประมาณ พ.ศ. ๒๕๖๖ เพื่อจ่ายคืนเงินรายรับค่าภาษีที่ดินและสิ่งปลูกสร้างปีงบประมาณ พ.ศ. ๒๕๖๕ ให้แก่ผู้ที่ชำระภาษีเกินกว่าจำนวนที่ต้องเสีย ซึ่งเป็นการขอคืนเงินรายรับหลังปีงบประมาณ จึงจำเป็นต้องขออนุมัติจ่ายขาดเงินสะสม จำนวน ๓,๖๙๐ บาท (สามพันหกร้อยเก้าสิบบาทถ้วน) โดยมีเงินสะสมคงเหลือ ณ วันที่ ๒๙ มิถุนายน ๒๕๖๖ จำนวน ๖,๐๗๔,๕๕๙.๙๙ บาท (หกล้านเจ็ดหมื่นสี่พันห้าร้อยสี่สิบบาทเก้าสิบบาทเก้าสตางค์)

ดังนั้น เพื่อให้การดำเนินการเป็นไปด้วยความถูกต้องตามระเบียบ คณะผู้บริหารท้องถิ่นจึงขอเสนอญัตติขออนุมัติจ่ายขาดเงินสะสมโดยใช้อำนาจอนุมัติของเทศบาล ตามข้อ ๙๖ (๒) แห่งระเบียบกระทรวงมหาดไทยว่าด้วยการรับเงิน เบิกจ่ายเงิน การฝากเงิน การเก็บรักษาเงิน และการตรวจเงินขององค์กรปกครองท้องถิ่น พ.ศ. ๒๕๔๗ และแก้ไขเพิ่มเติมถึง (ฉบับที่ ๔) พ.ศ. ๒๕๖๑

ขอได้โปรดนำเสนอต่อที่ประชุมสภาเทศบาลเมืองชัยนาท เพื่อพิจารณาอนุมัติต่อไป

ขอแสดงความนับถือ

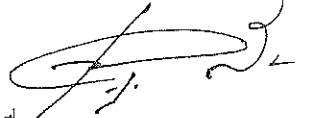

ลงชื่อ.....ผู้เสนอ

(นายเจษฎา สีพี่น้อง)

นายกเทศมนตรีเมืองชัยนาท

เห็นชอบให้บรรจุในระเบียบวาระการประชุมได้

ลงชื่อ.....

(นายเกรียงศักดิ์ ม่วงทอง)

ประธานสภาเทศบาลเมืองชัยนาท

รายละเอียดการจ่ายขาดเงินสะสมเพื่อถอนคืนเงินรายรับ

ที่	ชื่อ-สกุล	จำนวนเงินที่ถอนคืน (บาท)	หมายเหตุ
1	นางศรีนทิพย์ จิงชัยนันท์	๓,๖๙๐.๐๐	ใบเสร็จรับเงินเลขที่ RCPTP- ๐๐๗๖๓/๖๕ ลว. ๒๘ เมษายน ๒๕๖๕
	รวมเงิน (สามพันหกร้อยเก้าสิบบาทถ้วน)	๓,๖๙๐.๐๐	

ญัตติคณะผู้บริหารเทศบาลเมืองชัยนาท

สำนักงานเทศบาลเมืองชัยนาท

วันที่ ๒๐ ธันวาคม พ.ศ. ๒๕๖๖

เรื่อง ญัตติ ขอความเห็นชอบรับพัสดุ (ตู้เก็บถังดับเพลิง ชนิด ๒ ถัง และถังดับเพลิงชนิดผงเคมีแห้ง ขนาด ๑๕ ปอนด์) กรณีมอบให้เป็นผู้ดูแลพัสดุ (สำนักปลัดเทศบาล)

เรียน ประธานสภาเทศบาลเมืองชัยนาท

ข้าพเจ้า ขอเสนอญัตติขอรับความเห็นชอบจากสภาเทศบาลเมืองชัยนาท ในการรับมอบพัสดุ ตู้เก็บถังดับเพลิง ขนาด ๒ ถัง จำนวน ๑๐๗ ตู้ และถังดับเพลิงชนิดผงเคมีแห้ง ขนาด ๑๕ ปอนด์ จำนวน ๑๗๔ ถัง เพื่อใช้ประโยชน์ในการปฏิบัติงานด้านการป้องกันและบรรเทาสาธารณภัย ในเขตเทศบาลเมืองชัยนาท

ตามที่ชุมชนในเขตเทศบาลเมืองชัยนาท ได้มีการจัดทำโครงการพัฒนาศักยภาพของหมู่บ้าน และชุมชน (SML) ซึ่งเป็นนโยบายของรัฐบาล เมื่อปี พ.ศ. ๒๕๕๑ และโครงการไทยนิยมยั่งยืน “ชุมชนละ๒แสน ขับเคลื่อนเศรษฐกิจฐานรากพัฒนาคุณภาพชีวิตประชาชน” ปี พ.ศ. ๒๕๖๑ ได้พิจารณาดำเนินการจัดซื้อตู้เก็บถังดับเพลิง ขนาด ๒ ถัง และถังดับเพลิงชนิดผงเคมีแห้ง ขนาด ๑๕ ปอนด์ ติดตั้งภายในชุมชน และคณะกรรมการชุมชนได้มีการประชุมและมีมติเห็นชอบให้มอบทรัพย์สินดังกล่าวให้กับเทศบาลเมืองชัยนาท ดูแลบำรุงรักษา รวมจำนวนทั้งสิ้น เป็นตู้เก็บถังดับเพลิง ขนาด ๒ ถัง จำนวน ๑๐๗ ตู้ ถังดับเพลิงชนิดผงเคมีแห้ง ขนาด ๑๕ ปอนด์ จำนวน ๑๗๔ ถัง ดังนี้

๑. ชุมชนวงษ์โตแก้วพัฒนา ตู้เก็บถังดับเพลิง ขนาด ๒ ถัง จำนวน ๒๒ ตู้ ถังดับเพลิงชนิดผงเคมีแห้ง ขนาด ๑๕ ปอนด์ จำนวน ๔๔ ถัง
๒. ชุมชนคงธรรม ตู้เก็บถังดับเพลิง ขนาด ๒ ถัง จำนวน ๑๘ ตู้ ถังดับเพลิงชนิดผงเคมีแห้ง ขนาด ๑๕ ปอนด์ จำนวน ๓๔ ถัง
๓. ชุมชนหลักเมือง ตู้เก็บถังดับเพลิง ขนาด ๒ ถัง จำนวน ๓๖ ตู้ ถังดับเพลิงชนิดผงเคมีแห้ง ขนาด ๑๕ ปอนด์ จำนวน ๕๕ ถัง
๔. ชุมชนศรีวิชัย ตู้เก็บถังดับเพลิง ขนาด ๒ ถัง จำนวน ๑๐ ตู้ ถังดับเพลิงชนิดผงเคมีแห้ง ขนาด ๑๕ ปอนด์ จำนวน ๒๐ ถัง
๕. ชุมชนโพธิ์ประเสริฐ ตู้เก็บถังดับเพลิง ขนาด ๒ ถัง จำนวน ๒๑ ตู้ ถังดับเพลิงชนิดผงเคมีแห้ง ขนาด ๑๕ ปอนด์ จำนวน ๒๑ ถัง

เพื่อให้การรับมอบพัสดุเป็นไปด้วยความถูกต้อง ตามหนังสือคณะกรรมการวินิจฉัยปัญหาการจัดซื้อจัดจ้าง และการบริหารพัสดุภาครัฐ กรณีขีกลาง ที่ กค (กวจ) ๐๔๐๕.๒/๐๒๐๑๔๗ ลงวันที่ ๑๘ พฤษภาคม ๒๕๖๑ เรื่องข้อหารือแนวทางปฏิบัติตามพระราชบัญญัติการจัดซื้อจัดจ้างและการบริหารพัสดุภาครัฐ พ.ศ. ๒๕๖๐ และระเบียบกระทรวงการคลังว่าด้วยการจัดซื้อและการบริหารพัสดุ พ.ศ. ๒๕๖๐ “กรณีที่มีผู้อุทกพัสดุให้เป็นกรรมสิทธิ์แก่ อปท. หรือให้สิทธิอันเกี่ยวกับพัสดุหรือมอบให้เป็นผู้ดูแลพัสดุ กรณีที่มีเงื่อนไขหรือมีภาระติดพันจะส่งผลกระทบต่อใช้งบประมาณของหน่วยการบริหารราชการส่วนท้องถิ่น จะรับเอาพัสดุหรือสิทธิอันใดต่อเมื่อได้รับความเห็นชอบจากสภาหน่วยการบริหารราชการท้องถิ่น” คณะผู้บริหารเทศบาลเมืองชัยนาท จึงขอเสนอญัตติขอความเห็นชอบรับพัสดุจากชุมชนดังกล่าวข้างต้น มาเป็นกรรมสิทธิ์ของเทศบาลเมืองชัยนาท

/ ขอได้โปรดนำเสนอที่ประชุม

ขอได้โปรดนำเสนอที่ประชุมสภาเทศบาลเมืองชัยนาท เพื่อพิจารณาอนุมัติต่อไป

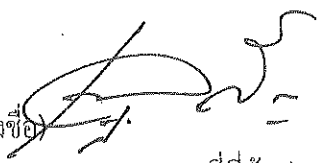
(ลงชื่อ)  ผู้เสนอ
(นายเจษฎา สีพี่น้อง)
นายกเทศมนตรีเมืองชัยนาท

อนุมัติให้บรรจุในระเบียบวาระการประชุมได้

(ลงชื่อ) 
(นายเกรียงศักดิ์ ม่วงทอง)
ประธานสภาเทศบาลเมืองชัยนาท

รายละเอียดพืชที่ชุมชนมอบให้เทศบาลเมืองชัยนาท

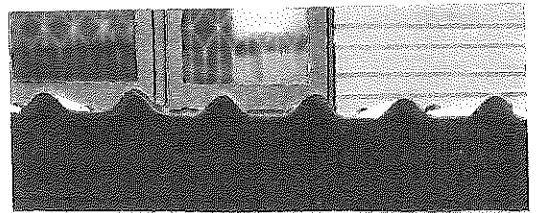
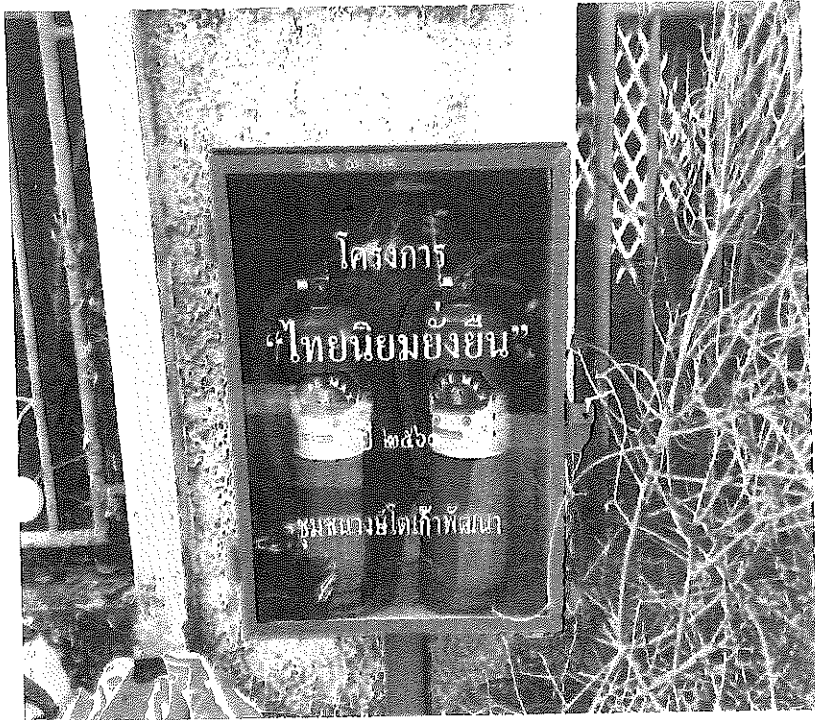

ญัตติคณะผู้บริหารเทศบาลเมืองชัยนาท

เรื่อง ขอเสนอญัตติ ขออนุญาตต่อสัญญาเงินกู้เครดิตเงินสด ธนาकार ธกส. สาขาชัยนาท เพื่อนำเงินไป
ใช้เป็นทุนหมุนเวียนกิจการสถานธนานุบาล จำนวน ๒ สัญญา

เรียน ประธานสภาเทศบาลเมืองชัยนาท

ข้าพเจ้าขอเสนอญัตติ ขออนุญาตต่อสัญญาเงินกู้เครดิตเงินสด กับธนาकार ธกส. สาขา
ชัยนาท จำนวน ๒ สัญญา ดังต่อไปนี้

๑. หนังสือสัญญาเงินกู้เครดิต เลขที่ ๘๐๐๓๕๔๒๐๙๙๗๕ วงเงินกู้ ๕๐ ล้านบาท
สัญญาลงวันที่ ๑๖ พฤศจิกายน ๒๕๖๓ สิ้นสุด ๓๑ ตุลาคม ๒๕๖๖
๒. หนังสือสัญญาเงินกู้เครดิต เลขที่ ๘๐๐๓๕๔๒๑๐๓๓๐ วงเงินกู้ ๕๐ ล้านบาท
สัญญาลงวันที่ ๑๖ พฤศจิกายน ๒๕๖๓ สิ้นสุด ๓๑ ตุลาคม ๒๕๖๖

เนื่องด้วยข้อกำหนดเงื่อนไขของธนาकार หากสัญญาเงินกู้เครดิตเงินสดครบกำหนด
จะต้องทำการทบทวนและต่อสัญญาเงินกู้ใหม่

ดังนั้นเพื่อให้กิจการสถานธนานุบาลฯ ดำเนินกิจการและบริหารงานด้านเงินทุนหมุนเวียน
ให้เป็นไปด้วยความถูกต้องเรียบร้อย และสามารถดำเนินกิจการเพื่อช่วยเหลือประชาชนที่เดือนร้อนให้มี
แหล่งเงินทุนอัตราดอกเบี้ยต่ำตามนโยบายของรัฐบาลอย่างต่อเนื่อง คณะผู้บริหารท้องถิ่นจึงขอเสนอญัตติ
ขออนุญาตต่อสภาเทศบาลเมืองชัยนาท ต่อสัญญาเงินกู้เครดิตเงินสด กับธนาकार ธกส. สาขาชัยนาท ที่
ได้กู้ไปเป็นทุนหมุนเวียนกิจการสถานธนานุบาลแล้ว จำนวน ๒ สัญญาดังกล่าว รวมวงเงินกู้เครดิตเงินสด
๑๐๐,๐๐๐,๐๐๐.- บาท (หนึ่งร้อยล้านบาทถ้วน) ในอัตราดอกเบี้ย MLR ลบ ๒.๒๕ รายละเอียดตาม
รายการแนบท้ายญัตตินี้

ขอได้โปรดนำเสนอที่ประชุมสภาเทศบาลเมืองชัยนาท เพื่อพิจารณาอนุญาตต่อไป

ขอแสดงความนับถือ

(ลงชื่อ)..... ผู้เสนอ

(นายเจษฎา สีพี่น้อง)

เห็นชอบให้บรรจุในระเบียบวาระการประชุมได้

(ลงชื่อ).....

(นายเกรียงศักดิ์ ม่วงทอง)

ประธานสภาเทศบาลเมืองชัยนาท

คำขอกู้เงินจากสถาบันการเงินของสถานธนาฑูบาล

เทศบาลเมืองชัยนาท จังหวัดชัยนาท

.....

๑. เหตุผลและความจำเป็นในการขอกู้เงิน

- การจัดหาเงินทุนหมุนเวียนเพิ่มเติม
- การต่อสัญญาเดิม
- การเปลี่ยนแปลงสัญญาใหม่
- การปรับโครงสร้างหนี้เดิม (Refinance) เพื่อลดต้นทุนค่าใช้จ่าย
- อื่น ๆ ระบุ.....

๒. สถาบันการเงินและสาขาที่ขอกู้

- ธนาคารกรุงไทย จำกัด (มหาชน) สาขา.....
- ธนาคารเพื่อการเกษตรและสหกรณ์การเกษตร สาขา.....ชัยนาท.....
- ธนาคารออมสิน สาขา.....
- ธนาคารกสิกรไทย จำกัด (มหาชน) สาขา.....
- ธนาคารไทยพาณิชย์ จำกัด (มหาชน) สาขา.....
- อื่น ๆ (โปรดระบุ).....

๓. ประเภทของสัญญาและวงเงินกู้

- | | |
|---|--------------------------------|
| <input type="checkbox"/> สัญญาเบิกเงินบัญชี (OD) | วงเงิน.....บาท |
| <input checked="" type="checkbox"/> สัญญาเบิกเงินกู้ (Loan) | วงเงิน.....๑๐๐,๐๐๐,๐๐๐.....บาท |
| <input type="checkbox"/> ตัวสัญญาใช้เงิน | วงเงิน.....บาท |
| <input type="checkbox"/> อื่น ๆ (โปรดระบุ)..... | วงเงิน.....บาท |

๔. อัตราค่าธรรมเนียม และดอกเบี้ย

อัตราค่าธรรมเนียมการขอกู้.....ได้รับการยกเว้น.....

ดอกเบี้ย ร้อยละ.....MLR ลบ ๒.๒๕ ต่อปี.....ปัจจุบัน MLR เท่ากับร้อยละ ๕.๖๒๕.....

๕. เงื่อนไขการชำระหนี้

ต่อสัญญาเงินกู้เครดิตเงินสดทุก ๕ ปี

๖. การค้าประกันเงินกู้

บัญชีเงินฝากธนาคาร

ธนาคาร.....สาขา.....ประเภท

เลขที่บัญชี.....จำนวนเงิน.....บาท

ค่าประกันด้วยบุคคล โดยมีผู้ค้าประกัน คือ

(๑) นายเจษฎา สีพี่น้อง ตำแหน่ง นายกเทศมนตรี

(๒) นายอรุณ คุ่มหุ่น ตำแหน่ง ปลัดเทศบาล

(๓) นางนันทิยา พงษ์ทอง ตำแหน่ง ผู้จัดการสถานธนาภิบาล

อื่นๆ (โปรดระบุ).....

๗. สถิติรับจํานำ - ไถ่ถอน และรายได้ของเทศบาลย้อนหลัง ๓ ปี

ปี	สถิติรับจํานำ		สถิติไถ่ถอน		รายได้	
	จำนวนราย	จำนวนเงิน	จำนวนราย	จำนวนเงิน	ดอกเบียรับจํานำ	กำไรทรัพย์สินหลุด
๒๕๖๓	๒๙,๐๖๒	๖๗๐,๒๑๗,๒๐๐	๒๐,๙๑๑	๔๗๑,๗๙๖,๑๐๐	๒๒,๗๓๑,๓๐๐.๗๕	๓,๒๙๘,๓๕๕.-
๒๕๖๔	๒๖,๗๒๖	๖๗๓,๐๙๙,๘๐๐	๑๘,๗๒๗	๔๗๐,๒๘๗,๗๐๐	๒๔,๘๒๖,๐๖๑.๒๕	๒,๗๐๘,๙๕๕.-
๒๕๖๕	๒๕,๘๒๗	๖๖๙,๒๖๕,๐๐๐	๑๘,๕๔๔	๔๘๐,๑๙๑,๒๐๐	๒๓,๒๔๕,๑๙๔.๕๐	๒,๗๒๘,๘๔๕.-

๘. ข้อมูลทรัพย์สินรับจํานำคงเหลือ (STOCK) ในวันที่จัดทำคำขอกู้เสนอนายกเทศมนตรี.

(ยอดเมื่อ.....วันที่ ๔ กรกฎาคม ๒๕๖๖)

จำนวนราย.....๗,๒๑๖..... ราย จำนวนเงิน.....๒๐๘,๓๕๗,๔๐๐..... บาท

๙. เงินสดคงเหลือ (ยอดเมื่อ วันที่ ๔ กรกฎาคม ๒๕๖๖)

เงินสดคงเหลือ.....๑๙๗,๓๐๕.๓๖..... บาท

-เงินฝากธนาคาร กรุงเทพ ประเภท...กระแสรายวัน... จำนวน.....๕๒,๖๑๒.๐๘..... บาท

-เงินฝากธนาคาร ธ.ก.ส. ประเภท...ออมทรัพย์...(๐๑)...จำนวน.....๔,๔๓๐,๕๖๕.๕๔..... บาท

-เงินฝากธนาคาร ธ.ก.ส. ประเภท...ออมทรัพย์...(๐๒)...จำนวน.....๓,๔๒..... บาท

-เงินฝากธนาคาร ออมสิน ประเภท...กระแสรายวัน... จำนวน.....๔๓,๔๒๘.๕๗..... บาท

รวมเป็นเงินทั้งสิ้น ๔,๕๒๖,๖๐๙.๖๑ บาท

- ๓ -

๑๐.ภาระหนี้สินค้างชำระ (ยอดเมื่อ วันที่.....๔.....กรกฎาคม....๒๕๖๖...)

(๑) สัญญาเงินเบิกเกินบัญชี (OD)

-ไม่มี-

(๒) สัญญาเงินกู้ (Loan)

-ธนาคาร.....ธกส. สาขาชัยนาท..... วงเงิน๑๕๕,๐๐๐,๐๐๐..... บาท

จำนวนเงินที่ใช้ไปแล้ว๓๕,๐๐๐,๐๐๐..... บาท คงเหลือ๑๒๐,๐๐๐,๐๐๐..... บาท

(๒) อื่นๆ (โปรดระบุ).....

-ไม่มี-

ขอรับรองว่า ข้อมูลเพื่อประกอบการพิจารณาค่าขอกู้เงินจากสถาบันการเงิน เพื่อเป็น
ทุนหมุนเวียนของสถานธนานุบาลข้างต้น เป็นความจริงทุกประการ

(ลงชื่อ).....

(นางสุธิษา พันธุ์เขตต์การณ)

นักวิชาการเงินและบัญชี

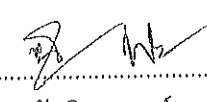
(ลงชื่อ).....

(นางนันทยา พงษ์ทอง)

ผู้จัดการสถานธนานุบาล



บันทึกข้อความ

ส่วนราชการ..... สถานธนาบาลเทศบาลเมืองชัยนาท

ที่..... ๕๒๐๐๑.๓/ วันที่..... ๕ กรกฎาคม ๒๕๖๖

เรื่อง..... ขออนุมัติต่อสัญญาเงินกู้เครดิตธนาคาร ธกส. สาขาชัยนาท จำนวน ๒ สัญญา

เรียน นายกเทศมนตรี ผ่านผู้ตรวจการสถานธนาบาล

เรื่องเดิม ด้วยสถานธนาบาลเทศบาลเมืองชัยนาท ได้รับการอนุมัติกู้เงินเครดิตเงินสด เพื่อเป็นทุนหมุนเวียนกิจการสถานธนาบาล จำนวน ๔ สัญญา ดังนี้

๑. หนังสือสัญญากู้เงินเครดิต เลขที่ ๘๐๐๓๕๔๒๐๙๙๗๕, วงเงินกู้ ๕๐ ล้านบาท สัญญาลงวันที่ ๑๖ พฤศจิกายน ๒๕๖๓ สิ้นสุด ๓๑ ตุลาคม ๒๕๖๖
๒. หนังสือสัญญากู้เงินเครดิต เลขที่ ๘๐๐๓๕๔๒๑๐๓๓๐, วงเงินกู้ ๕๐ ล้านบาท สัญญาลงวันที่ ๑๖ พฤศจิกายน ๒๕๖๓ สิ้นสุด ๓๑ ตุลาคม ๒๕๖๖
๓. หนังสือสัญญากู้เงินเครดิต เลขที่ ๘๐๐๓๕๔๒๐๙๗๗๑, วงเงินกู้ ๓๐ ล้านบาท สัญญาลงวันที่ ๑๖ พฤศจิกายน ๒๕๖๓ สิ้นสุด ๓๑ ตุลาคม ๒๕๖๖
๔. หนังสือสัญญากู้เงินเครดิต เลขที่ ๘๐๐๓๘๓๑๗๘๓๙๘, วงเงินกู้ ๒๕ ล้านบาท สัญญาลงวันที่ ๑๐ มกราคม ๒๕๖๕ สิ้นสุด ๓๑ ธันวาคม ๒๕๖๗

ข้อเท็จจริง ขณะนี้มีสัญญากู้เงินเครดิต จำนวน ๓ สัญญา ซึ่งใกล้ครบกำหนดสิ้นสุดสัญญากู้เงินเครดิตแล้ว ในวันที่ ๓๑ ตุลาคม ๒๕๖๖ สถานธนาบาลมีความประสงค์จะขออนุมัติดำเนินการดังนี้

๑. ขออนุมัติต่อสัญญากู้เงินเครดิต (ทบทวนวงเงินกู้) จำนวน ๒ สัญญา คือ
 - เลขที่ ๘๐๐๓๕๔๒๐๙๙๗๕, วงเงินกู้ ๕๐ ล้านบาท
 - เลขที่ ๘๐๐๓๕๔๒๑๐๓๓๐, วงเงินกู้ ๕๐ ล้านบาท
๒. ปิดบัญชีเมื่อครบกำหนดสัญญา (๓๑ ตุลาคม ๒๕๖๖) สัญญาเลขที่ ๘๐๐๓๕๔๒๐๙๗๗๑ วงเงินกู้ ๓๐ ล้านบาท ตามหนังสือธนาคาร ธกส. สาขาชัยนาท ที่ ชน ๐๑๗/๒๐๑๐ ลงวันที่ ๒๓ มิถุนายน ๒๕๖๖ เรื่อง แจ้งวงเงินกู้การต่อสัญญาเครดิตเงินสดของสถานธนาบาลฯ

หนังสือสั่งการกระทรวงมหาดไทย ด่วนที่สุด ที่ มท ๐๘๐๘.๓/ว๖๒๘ ลงวันที่ ๑๔ กุมภาพันธ์ ๒๕๕๕ ข้อ๑. กำหนดให้การขอกู้เงินของเทศบาลจากสถาบันการเงิน เพื่อเป็นเงินทุนหมุนเวียนของสถานธนาบาลฯ ต้องได้รับอนุญาตจากสภาเทศบาลและได้รับอนุมัติจากรัฐมนตรีว่าการกระทรวงมหาดไทย

ข้อเสนอแนะ เพื่อให้สถานธนาบาลมีเงินทุนหมุนเวียนในการรับจำนำโดยไม่ขาดระยะและเพียงพอที่จะใช้บรรเทาความเดือดร้อนให้กับประชาชนในสภาวะเศรษฐกิจปัจจุบัน

เห็นควรเสนอต่อสภาเทศบาลเมืองชัยนาท เพื่อขออนุญาตสภาเทศบาลให้ต่อสัญญาเงินกู้เครดิตเงินสด จำนวน ๒ สัญญา คือ เลขที่ ๘๐๐๓๕๔๒๐๙๙๗๕ วงเงินกู้ ๕๐ ล้านบาท และเลขที่ ๘๐๐๓๕๔๒๑๐๓๓๐ วงเงินกู้ ๕๐ ล้านบาท รวม ๒ สัญญา วงเงิน ๑๐๐ ล้านบาท และปิดบัญชีเมื่อครบกำหนดสัญญา (๓๑ ตุลาคม ๒๕๖๖) จำนวน ๑ สัญญา คือเลขที่ ๘๐๐๓๕๔๒๐๙๗๗๑ วงเงินกู้ ๓๐ ล้านบาท

จึงเรียนมาเพื่อโปรดพิจารณา

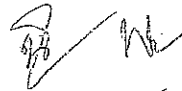

(นางนันทยา พงษ์ทอง)

ผู้จัดการสถานธนาบาล

เรียน นายกเทศมนตรี
- เพื่อโปรดทราบ

- ขอความเห็น ผ.ต.ท.เมือง



(นายสุรธม คัมพ์ทูน)
ปลัดเทศบาลเมืองชัยนาท

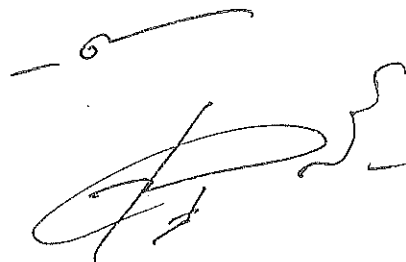

(นายสุรธม คัมพ์ทูน)
นายกเทศมนตรีเมืองชัยนาท

กรมกษัตริย์



ธนาคารเพื่อการเกษตรและสหกรณ์การเกษตร
BANK FOR AGRICULTURE AND AGRICULTURAL COOPERATIVES
2346 ถนนพหลโยธิน แขวงจตุจักร เขตจตุจักร กรุงเทพฯ 10900 โทร. 0 2555 6955 โทรสาร 0 2555 6921
2346 Phaholyothin Rd., Samsithon, Chaituchak, Bangkok 10900 www.baac.or.th

2690
22 มิ.ย. 2566
09.08

เคียงคู่รู้ค่าประชาชน

ที่ ชน ๐๑๗/19๙๖

2. 1 มิ.ย. 2566

เรื่อง แจ้งผลการพิจารณาการขออนุมัติปรับลดส่วนต่างการใช้อัตราดอกเบี้ยเงินกู้ของสถานธนาถนุบาลเทศบาลเมือง
ชัยนาท

เรียน นายกเทศมนตรีเทศบาลเมืองชัยนาท

อ้างถึง หนังสือสำนักงานเทศบาลเมืองชัยนาทที่ ชน 52001.3/853 ลงวันที่ 13 มิถุนายน 2566

ตามหนังสือที่อ้างถึง สำนักงานเทศบาลเมืองชัยนาท ขอปรับลดอัตราดอกเบี้ยวงเงินเครดิต เพื่อใช้เป็น
ทุนหมุนเวียนในกิจการสถานธนาถนุบาล ความละเอียดแจ้งแล้ว นั้น

ธนาคารพิจารณาแล้ว อนุมัติ ปรับลดอัตราดอกเบี้ยเงินกู้ตามหนังสือกู้เงินเครดิตเพื่อใช้เป็นทุนหมุนเวียน
ในกิจการของสถานธนาถนุบาลเทศบาลเมืองชัยนาท โดยปรับลดดอกเบี้ยเงินกู้ในส่วนที่เป็นส่วนต่างไม่เกินอัตราดอกเบี้ย
MLR - ร้อยละ 2.175 (ปัจจุบัน MLR เท่ากับร้อยละ 5.625) ลดลงเป็นอัตราดอกเบี้ยเท่ากับ MLR ลบ 2.25 โดยคิด
อัตราดอกเบี้ยเงินกู้หลังปรับลดแล้วเท่ากับร้อยละ 3.375 ต่อปี โดยมีผลตั้งแต่วันที่ 21 มิถุนายน 2566 เป็นต้นไป

จึงเรียนมาเพื่อโปรดทราบ

ขอแสดงความนับถือ

(นายณรงค์ศักดิ์ พุฒซ้อน)

ผู้จัดการสาขาชัยนาท

สาขาชัยนาท

โทร. 056-411008 WAN : 1700

ยกระดับความสำเร็จ มุ่งสู่นาคตที่ดีกว่าอย่างยั่งยืน

กรมชำนอง



ธนาคารเพื่อการเกษตรและสหกรณ์การเกษตร
BANK FOR AGRICULTURE AND AGRICULTURAL COOPERATIVES
2346 ถนนพหลโยธิน แขวงสามยุค กรุงเทพมหานคร 10900 โทร. 0 2558 6555 โทรสาร 0 2558 6921
2346 Phaholyothin Rd., Senanikorn, Chatuchak, Bangkok 10900 www.baac.or.th

รายละเอียดตามเอกสารแนบหมายเลข 1/4
รายละเอียดตามเอกสารแนบหมายเลข ๑๐ หน้า ๗๐

วันที่ 26 ม.ย. 2566
19.40

เคียงคู่รักษาประชาชน

ที่ ขน ๐๑/๒๐๑๐

๒. 3 มิ.ย. 2566

เรื่อง แจ้งวงเงินกู้การต่อสัญญาเครดิตเงินสดของสถานธนาอนุบาลเทศบาลเมืองชัยนาท

เรียน นายกเทศมนตรีเทศบาลเมืองชัยนาท

ตามที่เทศบาลเมืองชัยนาท ขอต่อสัญญาเงินเครดิตเงินสดของสถานธนาอนุบาลเทศบาลเมืองชัยนาท เพื่อทดแทนสัญญาเงินเครดิตเงินสดเดิมที่จะสิ้นสุดสัญญา ในวันที่ 31 ตุลาคม 2566 จำนวน 3 สัญญา วงเงินกู้รวม จำนวน 130,000,000 บาท นั้น

สถานธนาอนุบาลฯ มีวงเงินกู้เพื่อเป็นทุนหมุนเวียนกับธนาคาร ทั้งหมดจำนวน 4 สัญญา รวมวงเงินกู้จำนวน 155,000,000 บาท ซึ่งข้อมูลงบการเงินของสถานธนาอนุบาลฯ ณ 30 กันยายน 2565 มีทรัพย์สินรับจำนำจำนวน 184,631,400 บาท และมีทุนของสถานธนาอนุบาลฯที่ใช้เป็นทุนหมุนเวียน จำนวน 169,964,537 บาท เบิกใช้เงินกู้สัญญาเครดิตเงินสดของธนาคาร จำนวน 25,000,000 บาท ทั้งนี้ ศูนย์ธุรกิจสินเชื่อ ชัยนาท ได้ดำเนินการวิเคราะห์ห่วงเงินกู้เบื้องต้นแล้ว พบว่า วงเงินที่จะครบกำหนดสัญญาเงินกู้ วันที่ 31 ตุลาคม 2566 จำนวน 3 สัญญา วงเงินกู้รวม จำนวน 130,000,000 บาท และวงเงินที่จะครบกำหนดสัญญาเงินกู้ วันที่ 31 ธันวาคม 2567 จำนวน 1 สัญญา วงเงิน 25,000,000 บาท นั้น เกินความจำเป็นที่สถานธนาอนุบาลฯ จะเบิกได้ในปี 2566 โดยเบื้องต้นคำนวณความต้องการใช้เงินกู้เพื่อเป็นทุนหมุนเวียนของสถานธนาอนุบาลฯ ได้จำนวน 125,000,000 บาท

ดังนั้น ธนาคารเพื่อการเกษตรและสหกรณ์การเกษตร (ธ.ก.ส.) สาขาชัยนาท ขอแจ้งสถานธนาอนุบาลฯ เพื่อจัดทำคำขอต่อสัญญาเครดิตเงินสด จำนวน 2 สัญญา วงเงินรวม 100,000,000 บาท ที่จะครบกำหนดในวันที่ 31 ตุลาคม 2566 ได้แก่

1. สัญญาเลขที่ 800354209975 วงเงิน 50,000,000 บาท

2. สัญญาเลขที่ 800354210330 วงเงิน 50,000,000 บาท

สำหรับสัญญาเลขที่ 800354209771 วงเงิน 30,000,000 บาท เห็นสมควรปิดบัญชี เนื่องจากวงเงินกู้

ดังกล่าวเกินความจำเป็นในการใช้เพื่อเป็นทุนหมุนเวียนของสถานธนาอนุบาลฯ เมื่อครบกำหนดสัญญา (31 ตุลาคม 2566) ทั้งนี้ส่วนสัญญาเงินกู้ เลขที่ 800383178398 วงเงิน 25,000,000 บาท สัญญาสิ้นสุดวันที่ 31 ธันวาคม 2567 ยังคงใช้เป็นเงินทุนหมุนเวียนต่อไป

จึงเรียนมาเพื่อโปรดทราบ

ขอแสดงความนับถือ

(นายณรงค์ศักดิ์ พุฒซ้อน)

ผู้จัดการสาขาชัยนาท

รายละเอียดตามเอกสารแนบหมายเลข ๒

สถานธนาถนุบาลเทศบาลเมืองชัยนาท
 ตารางแสดงผลการดำเนินงานย้อนหลัง ๓ ปี

ปีงบประมาณ	ทรัพย์สินรับจำนำคงเหลือ (Stock)	กำไรสุทธิ	เงินบูรณะท้องถิ่น (ให้เทศบาล)
๒๕๖๓	๑๙๖,๖๙๔,๒๐๐.-	๒๐,๑๑๒,๘๑๙.๒๒	๖,๐๓๑,๖๗๐.๗๙
๒๕๖๔	๑๙๙,๔๔๖,๗๐๐.-	๒๐,๙๓๒,๙๓๓.๑๗	๖,๐๓๓,๘๔๕.๗๗
๒๕๖๕	๑๘๔,๖๓๑,๕๐๐.-	๒๐,๑๐๕,๕๖๙.๓๐	๖,๒๗๙,๘๗๙.๙๕

แบบฟอร์มข้อมูลเกี่ยวกับผลการดำเนินงานกิจการสถานธนาอนุบาลขององค์กรปกครองส่วนท้องถิ่น
สถานธนาอนุบาลเทศบาลเมืองชัยนาท

เรียน ผู้ว่าราชการจังหวัดชัยนาท

พร้อมนี้ได้จัดส่งข้อมูลเกี่ยวกับผลการดำเนินงานกิจการสถานธนาอนุบาลเทศบาลเมืองชัยนาท
ประกอบการพิจารณาขอต่อสัญญาเงินกู้เครดิตเงินสดกับธนาคารเพื่อการเกษตรและสหกรณ์การเกษตร
สาขาชัยนาท

ปีงบประมาณ ๒๕๖๓ (๑ ต.ค ๒๕๕๒ - ๓๐ ก.ย ๒๕๖๓)

การรับจํานํา		การไถ่ถอน		รายได้		
จํานวนราย	จํานวนเงิน	จํานวน ราย	จํานวนเงิน	ดอกเบี้ย เงิน ฝากธนาคาร	ดอกเบี้ยรับจํานํา	กำไรทรัพย์สินหลุด
๒๙,๐๖๒	๖๗๐,๒๑๗,๒๐๐	๒๙,๙๒๑	๖๖๙,๑๓๑,๘๐๐	๒๗,๐๐๙.๐๖	๒๒,๗๓๑,๓๐๐.๗๕	๓,๒๙๘,๓๕๕.๐๐

ปีงบประมาณ ๒๕๖๔ (๑ ต.ค ๒๕๖๓ - ๓๐ ก.ย ๒๕๖๔)

การรับจํานํา		การไถ่ถอน		รายได้		
จํานวนราย	จํานวนเงิน	จํานวน ราย	จํานวนเงิน	ดอกเบี้ย เงิน ฝากธนาคาร	ดอกเบี้ยรับจํานํา	กำไรทรัพย์สินหลุด
๒๖,๗๒๖	๖๗๓,๐๙๙,๘๐๐	๒๖,๕๑๖	๖๖๒,๐๗๔,๙๐๐	๔๕,๑๑๒.๙๑	๒๔,๘๒๖,๐๖๑.๒๕	๒,๗๐๘,๙๕๕.๐๐

ปีงบประมาณ ๒๕๖๕ (๑ ต.ค ๒๕๖๔ - ๓๐ ก.ย ๒๕๖๕)

การรับจํานํา		การไถ่ถอน		รายได้		
จํานวนราย	จํานวนเงิน	จํานวน ราย	จํานวนเงิน	ดอกเบี้ย เงิน ฝากธนาคาร	ดอกเบี้ยรับจํานํา	กำไรทรัพย์สินหลุด
๒๕,๘๒๗	๖๖๙,๒๖๕,๐๐๐	๒๖,๑๖๖	๖๗๖,๓๑๒,๔๐๐	๒๗,๗๙๙.๙๐	๒๓,๒๔๕,๑๙๔.๕๐	๒,๗๒๘,๘๘๕.๐๐

จึงเรียนมาเพื่อโปรดทราบ

(ลงชื่อ).....
(นางนันทิยา พงษ์ทอง)
ผู้จัดการสถานธนาอนุบาล

รายละเอียดแนบท้าย หมายเลข ๓

แบบรายงานการกู้เงินของเทศบาลเมืองชัยนาท เพื่อเป็นทุนหมุนเวียนกิจการสถานชานาบุบาล

จังหวัดชัยนาท

ยอด ณ วันที่ ๔ กรกฎาคม ๒๕๖๖

ลำดับ	สถานชานาบุบาล	สถาบันการเงิน	วงเงินที่ได้รับอนุมัติ	หลักประกัน	อัตราดอกเบี้ย	วัน/เดือน/ปี ที่ผู้ว่าราชการจังหวัดอนุมัติ	วัน/เดือน/ปี ที่ทำสัญญา	หมายเหตุ
๑	เทศบาลเมืองชัยนาท	ธนาคาร ธกส.	๕๐ ล้านบาท	บุคคลค้ำประกัน	๓.๓๗๕%	ที่ ขน ๐๐๒๓.๓/๑๔๔๐๑ ลว. ๒๗ พ.ย ๒๕๖๐ สัญญา เลขที่ ๘๐๓๕๔๒๐๙๙๗๕	๑๖ พ.ย ๒๕๖๓	ยอดใช้ไปบาท
๒	เทศบาลเมืองชัยนาท	ธนาคาร ธกส.	๕๐ ล้านบาท	บุคคลค้ำประกัน	๓.๓๗๕%	ที่ ขน ๐๐๒๓.๓/๑๔๔๒๗ ลว. ๒๘ พ.ย ๒๕๖๐ สัญญา เลขที่ ๘๐๓๕๔๒๑๐๓๓๐	๑๖ พ.ย ๒๕๖๓	ยอดใช้ไปบาท
๓	เทศบาลเมืองชัยนาท	ธนาคาร ธกส.	๓๐ ล้านบาท	บุคคลค้ำประกัน	๓.๓๗๕%	ที่ ขน ๐๐๒๓.๓/๘๐๒๒ ลว. ๒๙ ก.ย ๒๕๖๓ สัญญา เลขที่ ๘๐๓๕๔๒๐๙๗๗๑	๑๖ พ.ย ๒๕๕๓	ยอดใช้ไป ๑๐ ล้านบาท
๔	เทศบาลเมืองชัยนาท	ธนาคาร ธกส.	๒๕ ล้านบาท	บุคคลค้ำประกัน	๓.๓๗๕%	ที่ ขน ๐๐๒๓.๓/๕๖๒๑ ลว. ๒๒ มิ.ย ๒๕๖๑ สัญญา เลขที่ ๘๐๐๓๘๓๑๗๘๓๙๘	๑๐ มิ.ย ๒๕๖๕	ยอดใช้ไป ๒๕ ล้านบาท
		รวม	๑๕๕ ล้านบาท					๓๕ ล้านบาท

รายละเอียดแบบท้าย หมายเลข ๓/๑

แบบรายงานการกู้เงินของเทศบาลเมืองชัยนาท เพื่อเป็นทุนหมุนเวียนกิจการสถานธนาบาล

จังหวัดชัยนาท

ยอด ณ วันที่ ๔ กรกฎาคม ๒๕๖๖

ลำดับ	สถานธนาบาล	สถาบันการเงิน	วงเงินที่ได้รับอนุมัติ	หลักประกัน	อัตราดอกเบี้ย	วัน/เดือน/ปี ที่ผู้ว่าราชการจังหวัดอนุมัติ	วัน/เดือน/ปี ที่ทำสัญญา	วัน/เดือน/ปี ที่ครบกำหนดสัญญา
๑	เทศบาลเมืองชัยนาท	ธนาคาร อภส.	๕๐ ล้านบาท	บุคคลค้ำประกัน	๓.๓๗๕	ที่ ขน ๐๐๒๓.๓/๑๔๑๐๑ ถว. ๒๗ พ.ย ๒๕๖๐ สัญญา เลขที่ ๘๐๐๓๔๔๒๐๙๙๗๕	๑๖ พ.ย ๒๕๖๓	๓๑ ต.ค ๒๕๖๖
๒	เทศบาลเมืองชัยนาท	ธนาคาร อภส.	๕๐ ล้านบาท	บุคคลค้ำประกัน	๓.๓๗๕	ที่ ขน ๐๐๒๓.๓/๑๔๑๒๗ ถว. ๒๘ พ.ย ๒๕๖๐ สัญญา เลขที่ ๘๐๐๓๔๔๒๑๐๓๓๐	๑๖ พ.ย ๒๕๖๓	๓๑ ต.ค ๒๕๖๖
๓	เทศบาลเมืองชัยนาท	ธนาคาร อภส.	๓๐ ล้านบาท	บุคคลค้ำประกัน	๓.๓๗๕	ที่ ขน ๐๐๒๓.๓/๘๐๒๒๒ ถว. ๒๙ ก.ย ๒๕๖๓ สัญญา เลขที่ ๘๐๐๓๔๔๒๐๙๗๗๑	๑๖ พ.ย ๒๕๕๓	๓๑ ต.ค ๒๕๖๖
๔	เทศบาลเมืองชัยนาท	ธนาคาร อภส.	๒๕ ล้านบาท	บุคคลค้ำประกัน	๓.๓๗๕	ที่ ขน ๐๐๒๓.๓/๕๖๒๑๑ ถว. ๒๒ มิ.ย ๒๕๖๑ สัญญา เลขที่ ๘๐๐๓๔๓๗๘๓๙๘	๑๐ มิ.ค ๒๕๖๕	๓๑ ธ.ค ๒๕๖๗
		รวม	๑๕๕ ล้านบาท					

ด่วนที่สุด

ที่ มท ๐๘๐๘.๓/ว ๒๒๗



กระทรวงมหาดไทย
ถนนอังสฤงค์ กทม. ๑๐๒๐๐

๑๕ กุมภาพันธ์ ๒๕๕๕

เรื่อง หลักเกณฑ์ในการพิจารณาการขอกู้เงินของเทศบาลและเมืองพัทยาจากสถาบันการเงินเพื่อเป็นเงินทุนหมุนเวียน
ของสถานธนานุบาล

เรียน ผู้ว่าราชการจังหวัด ทุกจังหวัด

อ้างถึง หนังสือกระทรวงมหาดไทย ด่วนที่สุด ที่ มท ๐๘๐๘.๓/ว ๔๗๑๕ ลงวันที่ ๒๓ พฤศจิกายน ๒๕๕๔

สิ่งที่ส่งมาด้วย แบบรายงานการกู้เงินของเทศบาลและเมืองพัทยาจากสถาบันการเงินเพื่อเป็นเงินทุนหมุนเวียนของ
สถานธนานุบาล

ด้วยพระราชบัญญัติเทศบาล พ.ศ. ๒๔๙๖ แก้ไขเพิ่มเติมโดยพระราชบัญญัติเทศบาล (ฉบับที่ ๒) พ.ศ. ๒๔๙๘ มาตรา ๖๖(๖) และมาตรา ๖๖ วรรคสอง และพระราชบัญญัติระเบียบบริหารราชการการเมืองพัทยา พ.ศ. ๒๕๔๒ มาตรา ๘๙(๖) ได้บัญญัติให้เทศบาลและเมืองพัทยาอาจมีรายได้จากเงินกู้ ซึ่งจะต้องดำเนินการให้เป็น ตามบทบัญญัติมาตราดังกล่าว

กระทรวงมหาดไทยพิจารณาแล้วเห็นว่า เพื่อให้การขอกู้เงินของเทศบาลและเมืองพัทยา จากสถาบันการเงินเพื่อเป็นเงินทุนหมุนเวียนของสถานธนานุบาลเป็นไปในแนวทางเดียวกัน มีความคล่องตัว และมีความเหมาะสมกับการบริหารเงินทุนหมุนเวียนของสถานธนานุบาล ดังนั้น จึงได้กำหนดหลักเกณฑ์ในการพิจารณา การขอกู้เงินของเทศบาลและเมืองพัทยาจากสถาบันการเงินเพื่อเป็นเงินทุนหมุนเวียนของสถานธนานุบาล ดังนี้

๑. การขอกู้เงินของเทศบาลและเมืองพัทยาจากสถาบันการเงินเพื่อเป็นเงินทุนหมุนเวียนของ สถานธนานุบาลจะต้องดำเนินการตามมาตรา ๖๖(๖) และมาตรา ๖๖ วรรคสอง แห่งพระราชบัญญัติเทศบาล พ.ศ. ๒๔๙๖ แก้ไขเพิ่มเติมโดยพระราชบัญญัติเทศบาล (ฉบับที่ ๒) พ.ศ. ๒๔๙๘ และมาตรา ๘๙(๖) แห่งพระราชบัญญัติ ระเบียบบริหารราชการเมืองพัทยา พ.ศ. ๒๕๔๒ โดยการกู้เงินของเทศบาลจะต้องได้รับอนุญาตจากสภาเทศบาล และได้รับอนุมัติจากรัฐมนตรีว่าการกระทรวงมหาดไทย และการกู้เงินของเมืองพัทยาจะต้องได้รับความเห็นชอบ จากกระทรวงมหาดไทยและตราเป็นข้อบัญญัติแล้ว โดยดำเนินการตามหลักเกณฑ์ดังนี้

๑.๑ การเสนอเรื่องเพื่อขออนุมัติหรือขอความเห็นชอบในการกู้เงินเพื่อใช้เป็นเงินทุน หมุนเวียนของสถานธนานุบาล แล้วแต่กรณี ให้ระบุสาระสำคัญเพื่อประกอบการพิจารณาดังนี้

- (๑) เหตุผลความจำเป็นในการขอกู้
- (๒) สถาบันการเงินและสาขาที่ขอกู้
- (๓) ประเภทของสัญญาและวงเงินที่ขอกู้
- (๔) ค่าธรรมเนียม และดอกเบี้ย
- (๕) เงื่อนไขการชำระหนี้
- (๖) ธุรกรรมประกันเงินกู้

-๒-

(๗) รายงานสถิติรับจํานำ - โฉกอน (จํานวนราย/จํานวนเงิน) และรายได้ (ดอกเบีย
รับจํานำและกำไรทรัพย์สินจํานำ) ย้อนหลัง ๓ ปี

(๘) ข้อมูลทรัพย์สินรับจํานำคงเหลือ (Stock) ในวันที่สถานธนานุบาลจัดทำคำขอกู้เงินเสนอ
ต่อนายกเทศมนตรีหรือนายกเมืองพัทยา

(๙) เงินสดคงเหลือ

(๑๐) ภาระหนี้สินค้างชำระ

๑.๒ วงเงินสูงสุดที่เทศบาลและเมืองพัทยาสามารถกู้เพื่อใช้เป็นเงินทุนหมุนเวียนของ
สถานธนานุบาลในแต่ละครั้งเท่ากับทรัพย์สินรับจํานำคงเหลือ (Stock) ในวันที่สถานธนานุบาลจัดทำคำขอกู้เงินเสนอ
ต่อนายกเทศมนตรีหรือนายกเมืองพัทยา (๑๐๐% ของ Stock) เว้นแต่สถานธนานุบาลที่มีทรัพย์สินรับจํานำคงเหลือ
(Stock) ต่ำกว่า ๑๐ ล้านบาท ให้กู้ได้ในวงเงินไม่เกิน ๑๐ ล้านบาท ทั้งนี้ ในการกำหนดวงเงินที่จะขอกู้ เทศบาล
และเมืองพัทยาจะต้องคำนึงถึงความเหมาะสมและความจำเป็น โดยพิจารณาจากสถิติการรับจํานำ การโฉกอน
ภาระค่าธรรมเนียม และดอกเบี้ย รวมถึงค่าใช้จ่ายอื่นๆ เพื่อมิให้เกิดผลกระทบต่อความมั่นคงของกิจการ

๑.๓ เมื่อเทศบาลและเมืองพัทยาดำเนินการทำสัญญากู้เงินกับสถาบันการเงินแล้ว
ให้รายงานผลการดำเนินการดังกล่าวให้กรมส่งเสริมการปกครองท้องถิ่นทราบ ทั้งนี้ ตามแบบรายงานการกู้เงินของ
เทศบาลและเมืองพัทยาจากสถาบันการเงินเพื่อเป็นเงินทุนหมุนเวียนของสถานธนานุบาล รายละเอียดปรากฏตาม
สิ่งที่ส่งมาด้วย

๒. การขอกู้เงินของเทศบาลและเมืองพัทยาจากสถาบันการเงินเพื่อเป็นเงินทุนหมุนเวียน
ของสถานธนานุบาลมีวัตถุประสงค์ที่แตกต่างจากการขอกู้เงินเพื่อจัดทำบริการสาธารณะ ซึ่งเป็นโครงการตามอำนาจ
หน้าที่ ประกอบกับการดำเนินกิจการสถานธนานุบาลเป็นการให้บริการเพื่อช่วยเหลือสงเคราะห์ประชาชนและ
สามารถสร้างรายได้ให้แก่เทศบาลและเมืองพัทยา ดังนั้น จึงไม่ต้องนำหลักเกณฑ์ในการพิจารณาการขอกู้เงินขององค์การ
บริหารส่วนจังหวัด เทศบาล และเมืองพัทยา ตามหนังสือกระทรวงมหาดไทย ค่วนที่สุด ที่ มท ๐๘๐๘.๓/ว ๔๗๑๕
ลงวันที่ ๒๓ พฤศจิกายน ๒๕๕๔ ที่อ้างถึง มาใช้ประกอบการพิจารณาตามข้อ ๑ *

๓. กรณีการขอกู้เงินของเทศบาลเพื่อเป็นเงินทุนหมุนเวียนของสถานธนานุบาลจากกองทุน
บำเหน็จบำนาญข้าราชการส่วนท้องถิ่น (กบท.) ให้เป็นไปตามหลักเกณฑ์การกู้เงินที่กองทุนบำเหน็จบำนาญ
ข้าราชการส่วนท้องถิ่น (กบท.) กำหนด และเป็นไปตามกฎหมาย ระเบียบที่เกี่ยวข้องกับเรื่องดังกล่าว

จึงเรียนมาเพื่อทราบ และถือปฏิบัติต่อไป

ขอแสดงความนับถือ

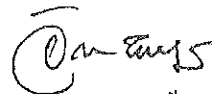

(นายวัลิต พริงหงษ์)

รองปลัดกระทรวงมหาดไทย รักษาราชการแทน

ปลัดกระทรวงมหาดไทย

กรมส่งเสริมการปกครองท้องถิ่น

สำนักบริหารการคลังท้องถิ่น

ส่วนนโยบายการคลังและพัฒนารายได้

โทร. ๐-๒๒๔๑-๐๗๕๕ โทรสาร ๐-๒๒๔๑-๙๐๔๒